

STIHL MH 610

**STIHL**



**TR** Kullanma Kılavuzu



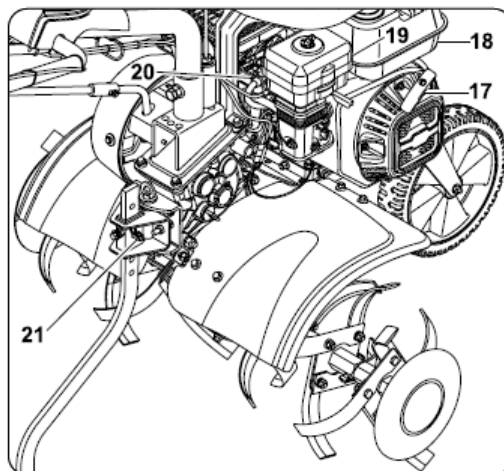
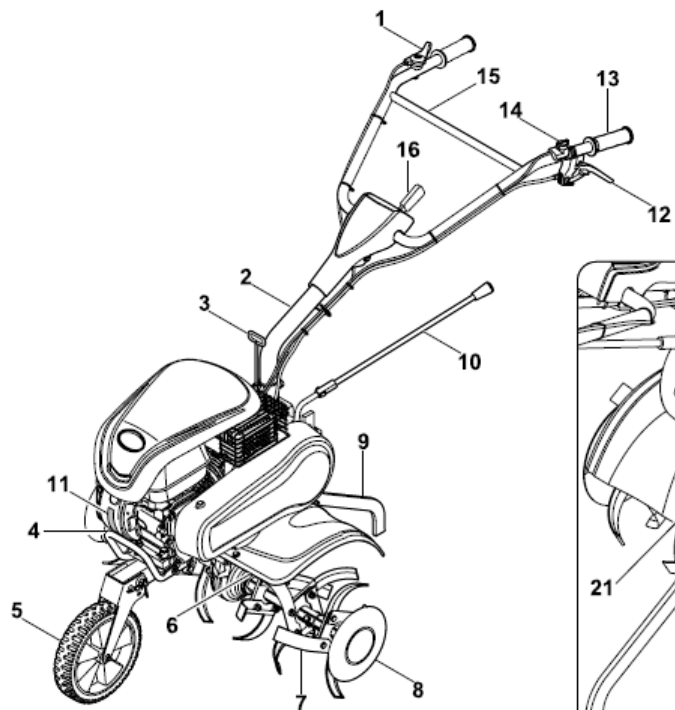

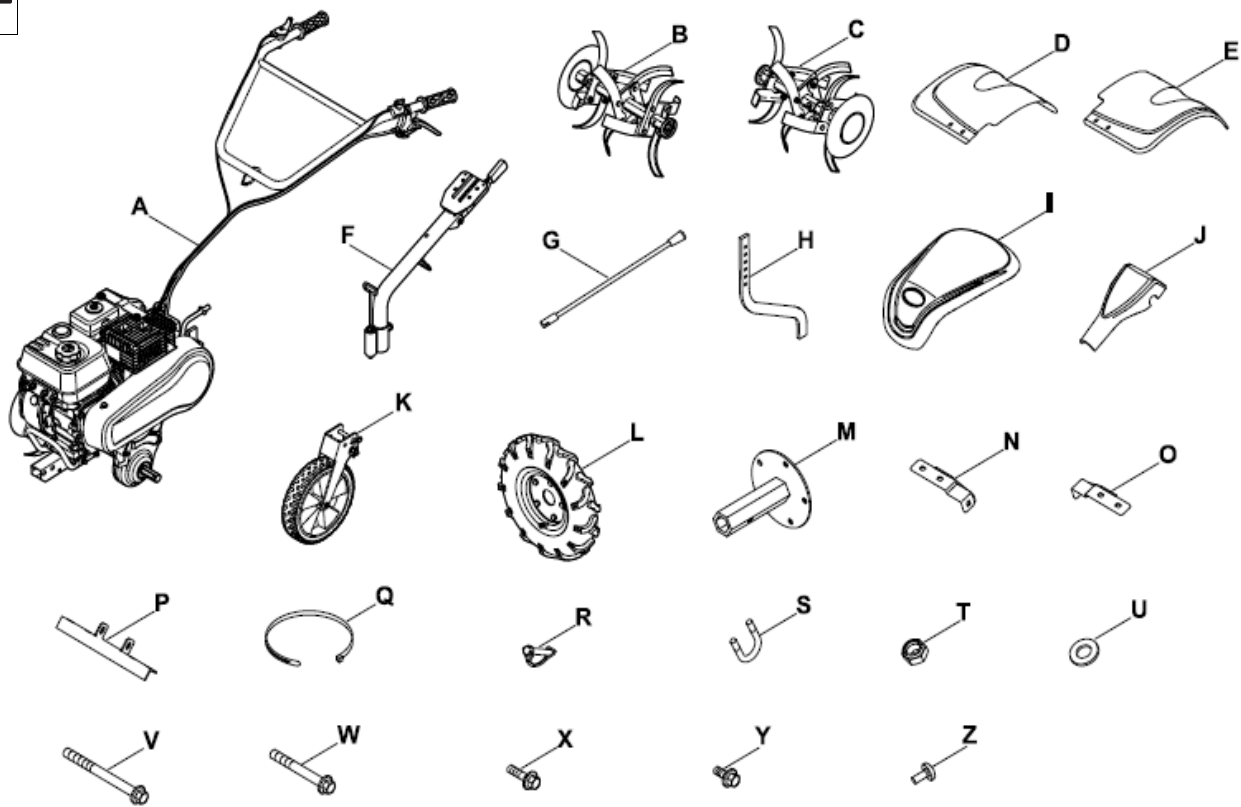

3

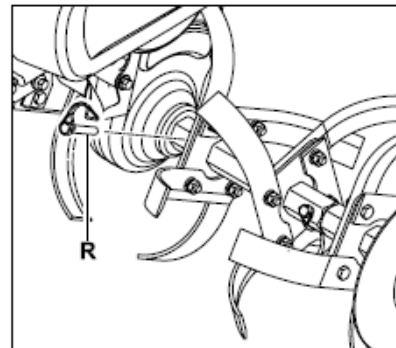
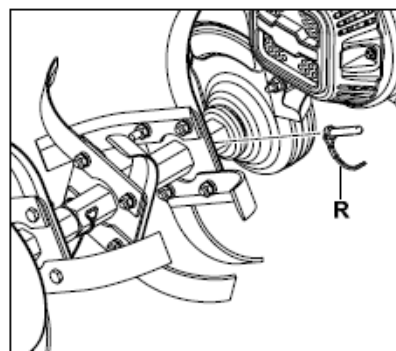
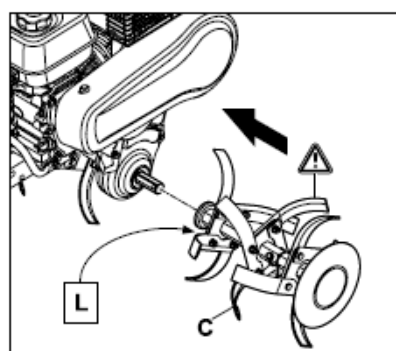
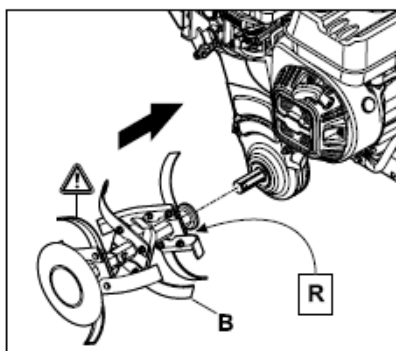
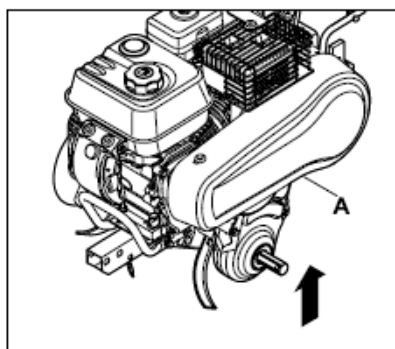
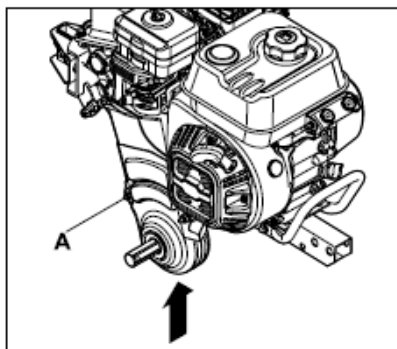

4

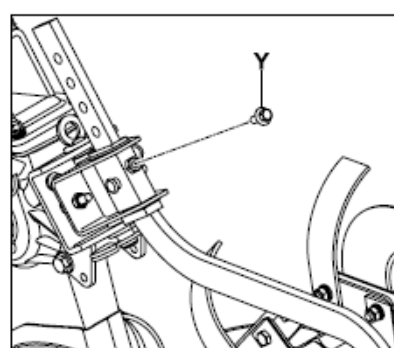
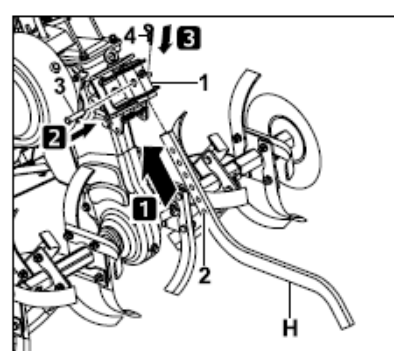
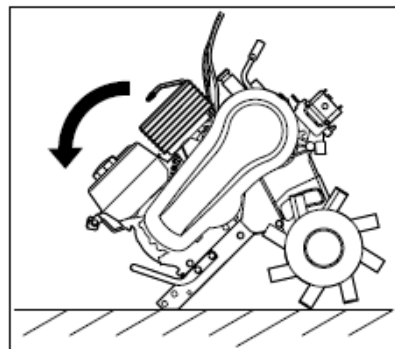

5

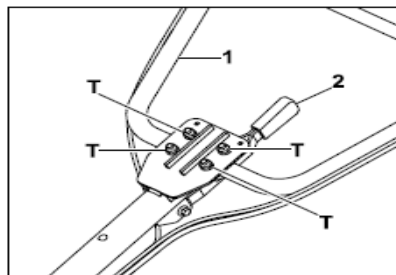
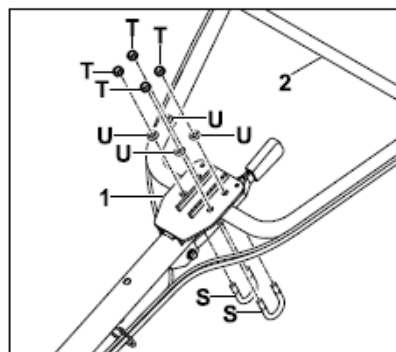
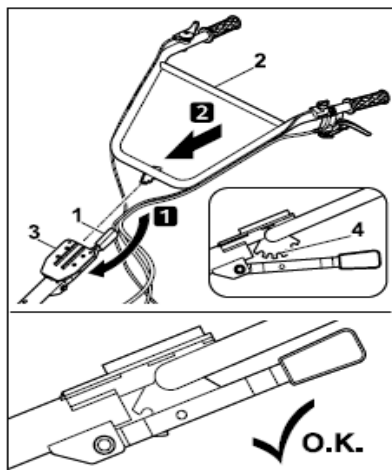
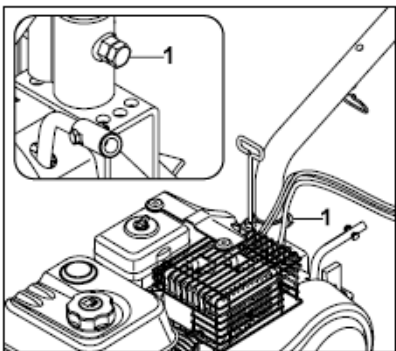
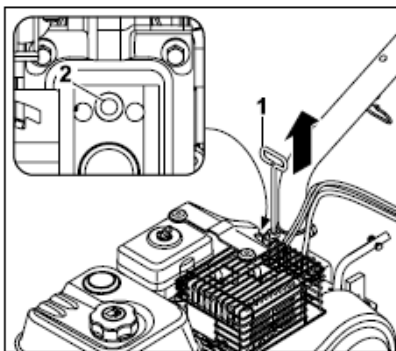
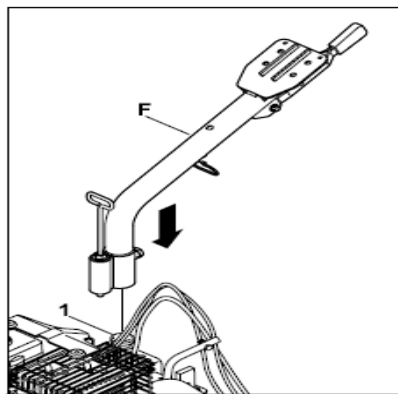

6

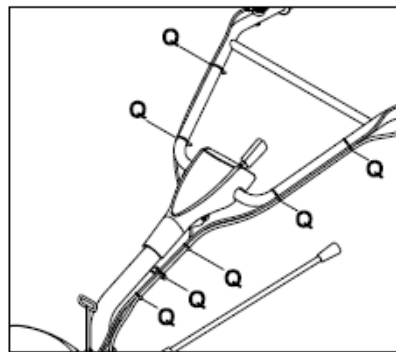
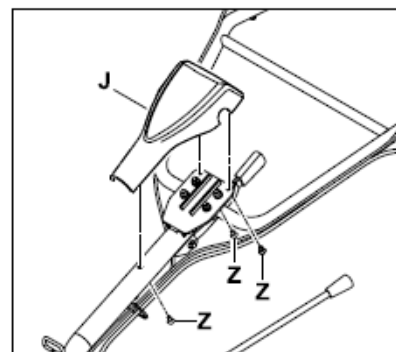
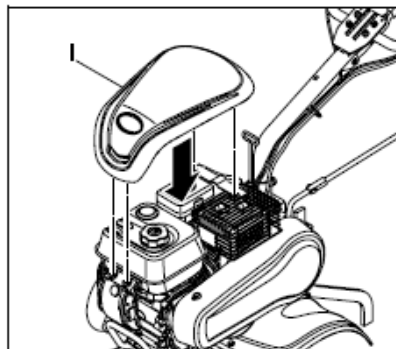

7

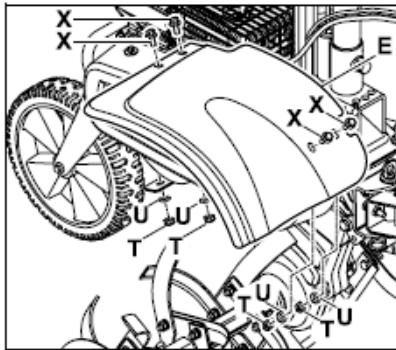
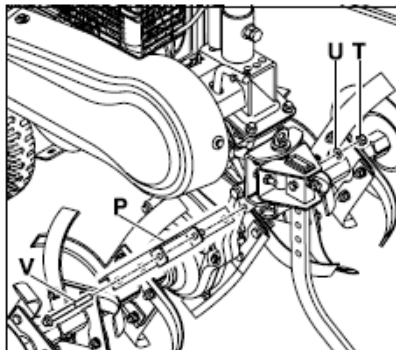
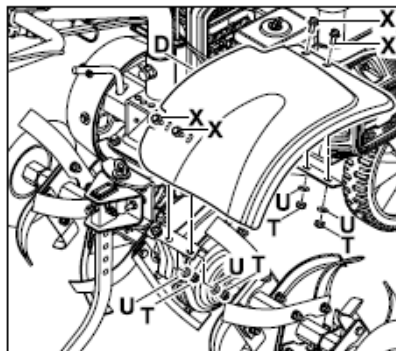
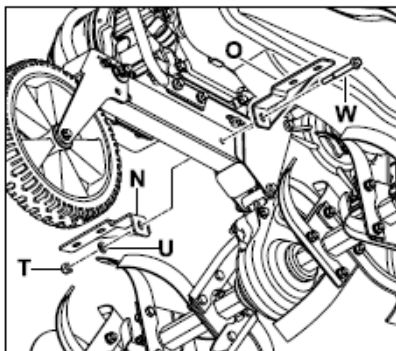

9

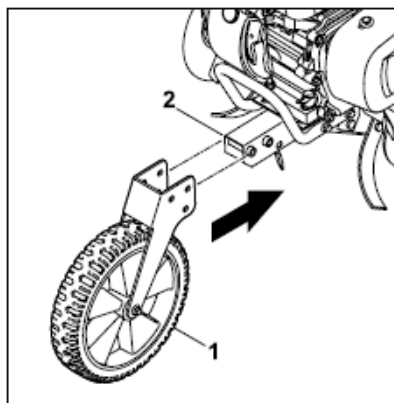
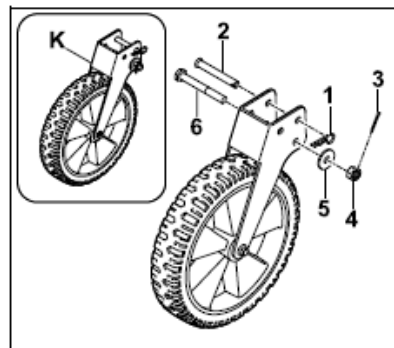
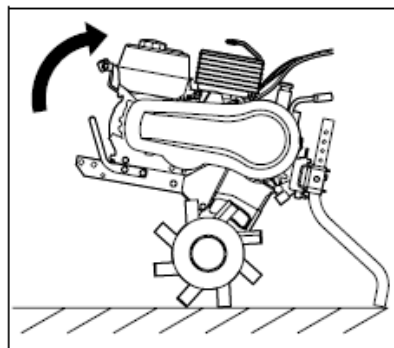

10

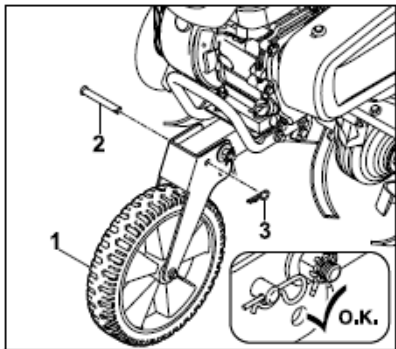
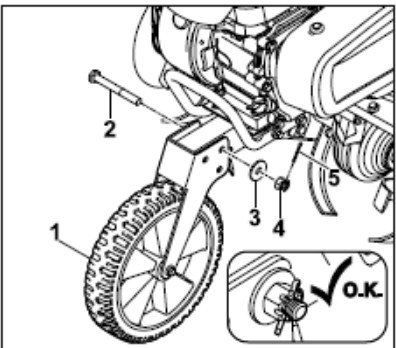
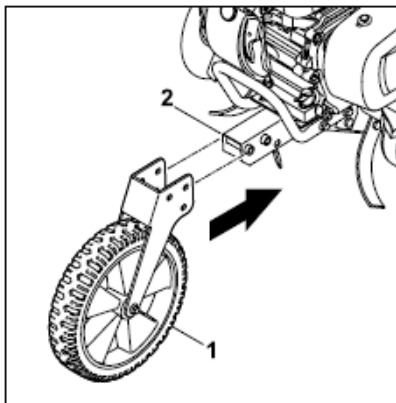

11

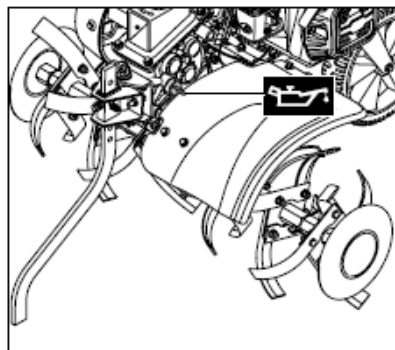
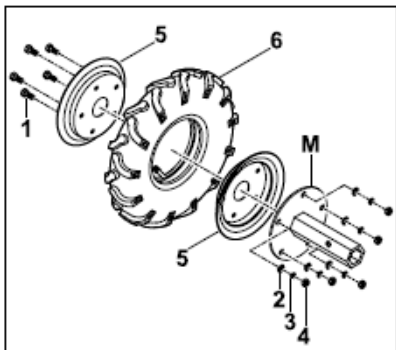
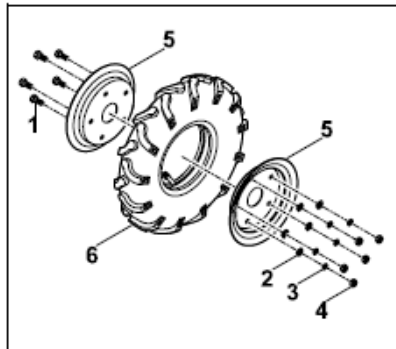
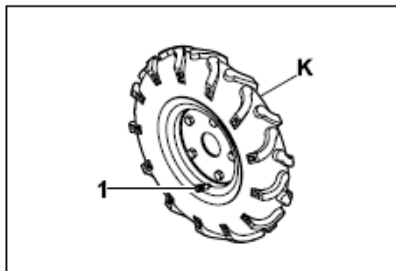

12

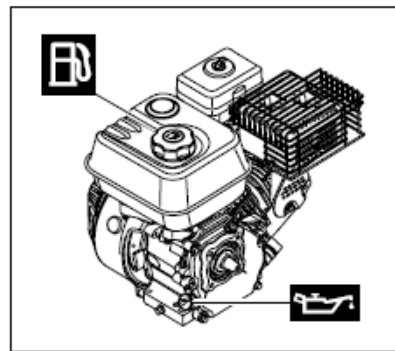
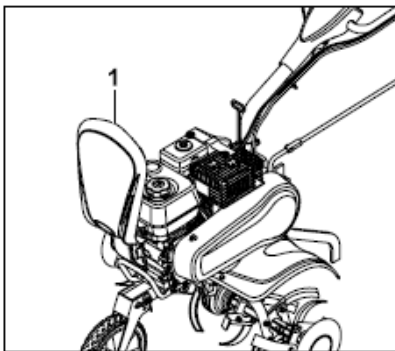

13

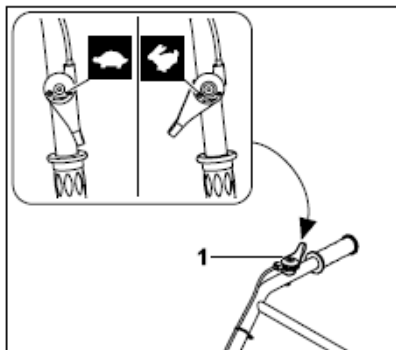
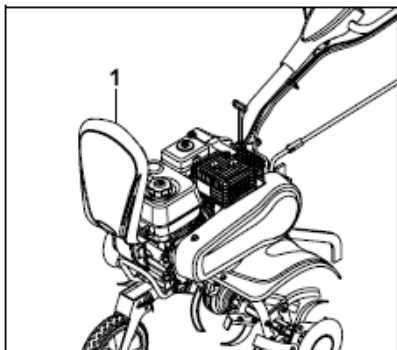

17

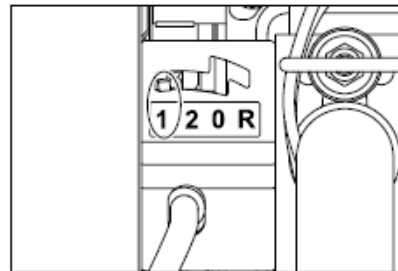

18

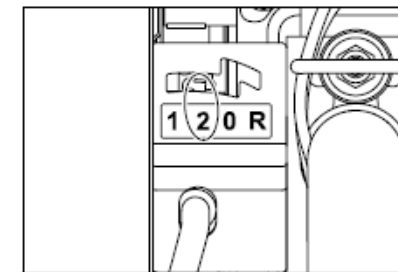

19

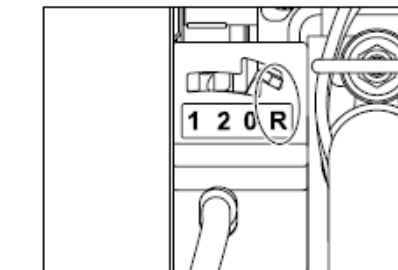

14

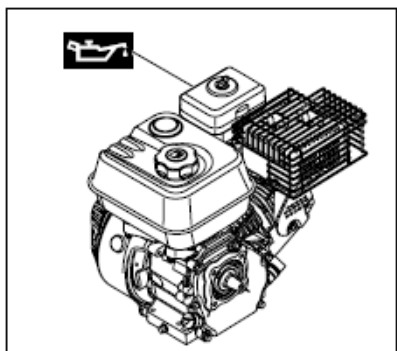

15

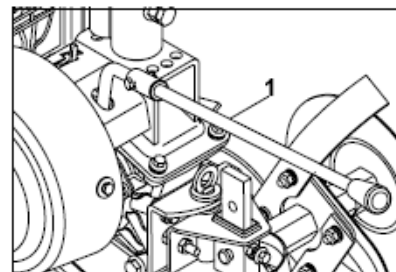

14

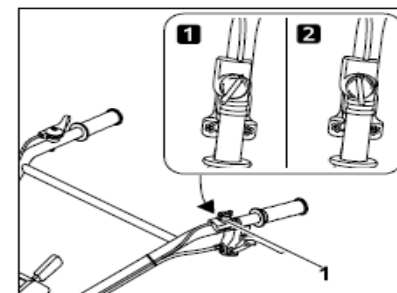

16

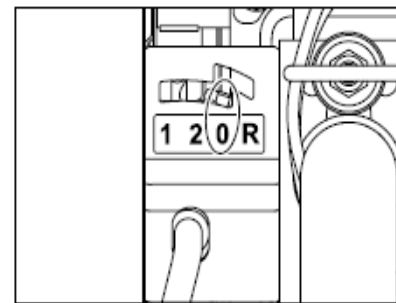

20

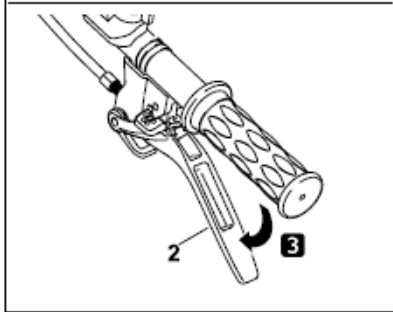
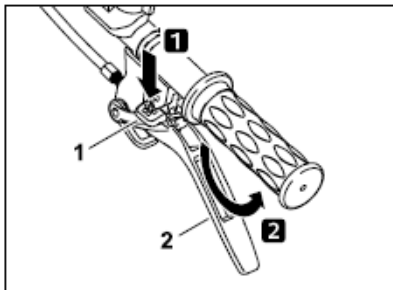

22

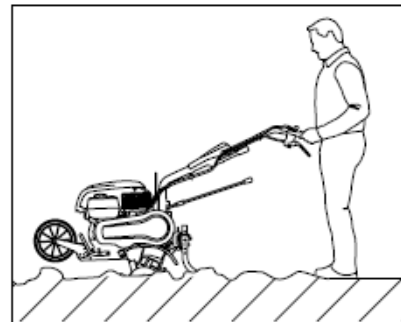

21

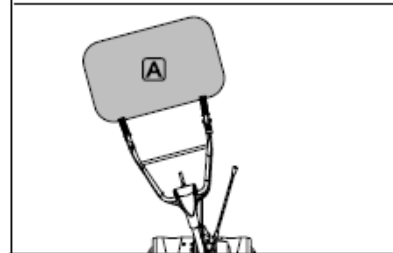
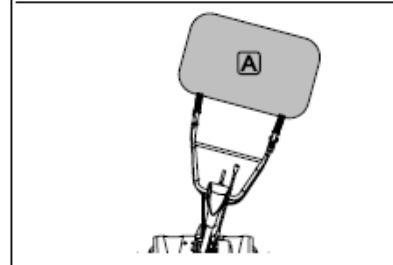
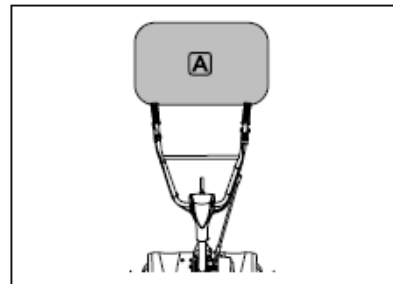

23

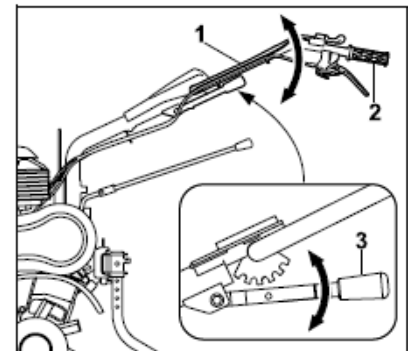

24

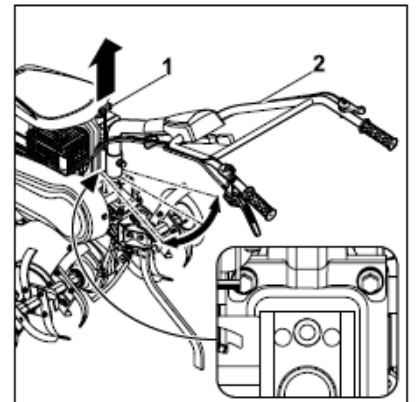

25

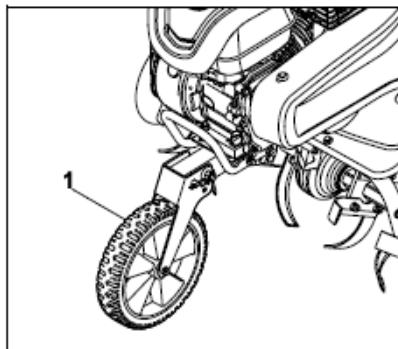

26

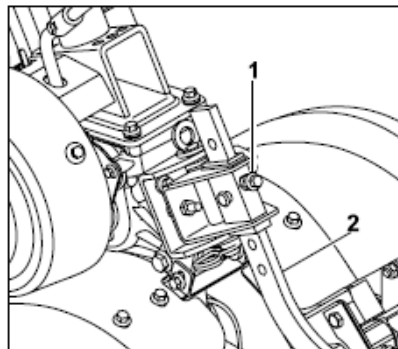

27

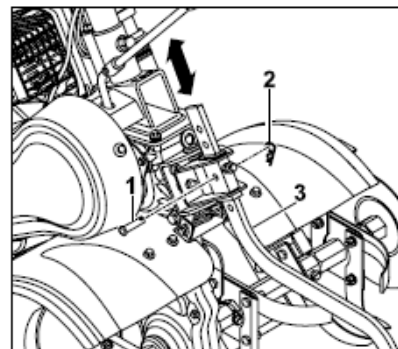
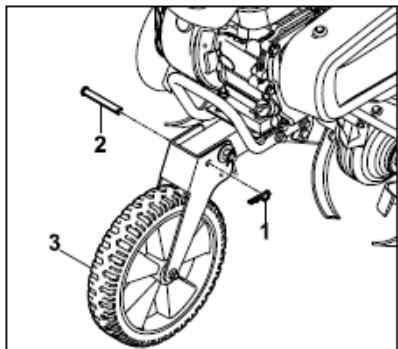
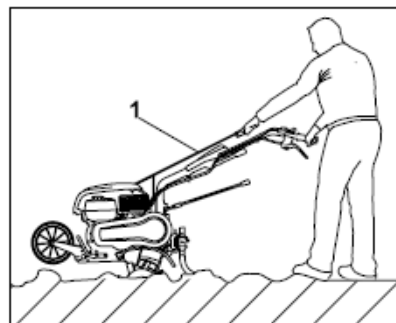

28

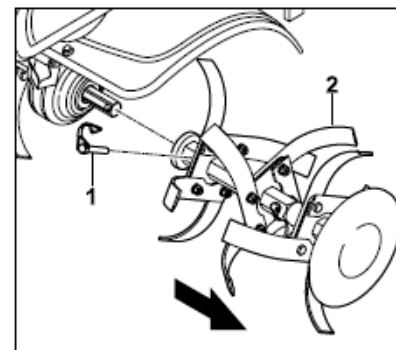
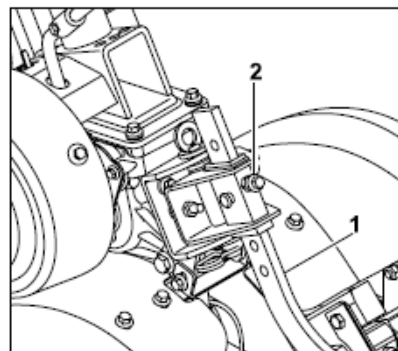
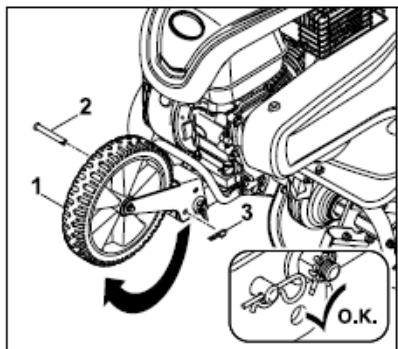
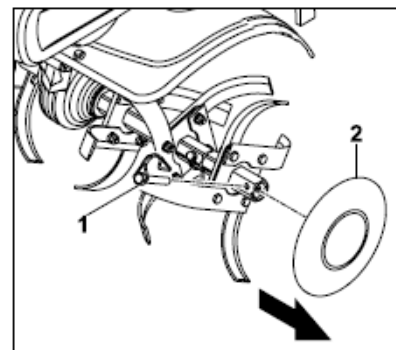

  
29

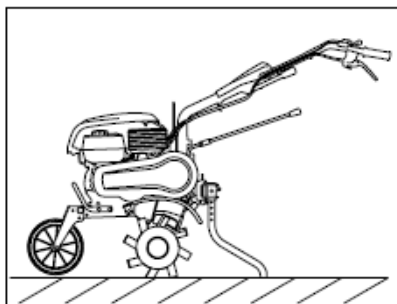

  
30

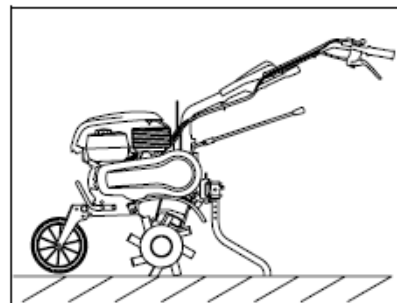

  
31

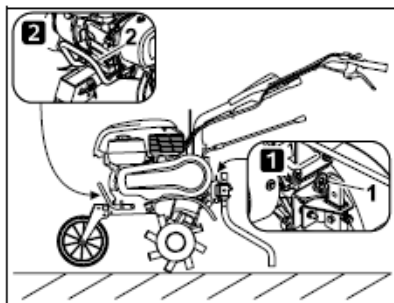
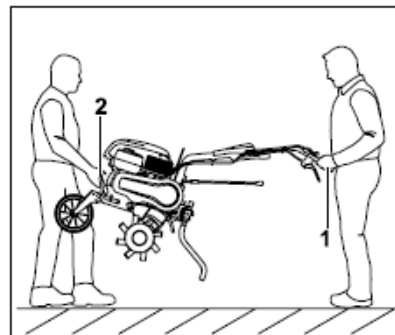
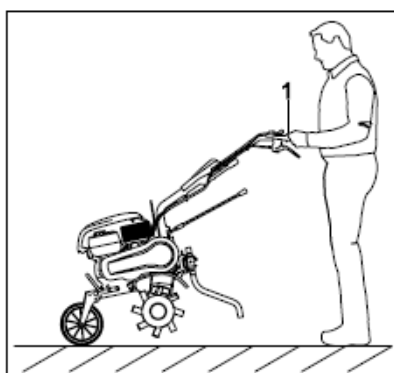

## Sayın Müşterimiz,

STIHL ürünlerini tercih ettiğinizden dolayı teşekkür ederiz. Ürünlerimizi, müşterilerimizin talepleri ve istekleri doğrultusunda yüksek kalite ile geliştiriyor ve üretiyoruz. Bu sayede ekstrem şartları yerine getiren ve yüksek derecede güvenilir ürünler geliştirilmektedir.

STIHL markası aynı zamanda, alanında da yüksek kalite sunar. Bayilerimizden ve ihtisas mağazalarından ürünlerimizin kullanımı ve teknik özellikleri hakkında detaylı bilgi alabilirsiniz.

Ürünlerimize göstermiş olduğunuz güvenden dolayı teşekkür eder STIHL ürünlerimiz ile iyi çalışmalar dileriz.

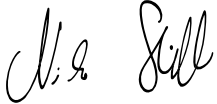

Dr. Nikolas Stihl

## ÖNEMLİ: KULLANIMDAN ÖNCE KILAVUZU OKUYUN VE SAKLAYIN.

## 1. İçindekiler

|   |           |  |           |
|---|-----------|--|-----------|
| <b>Kullanım kılavuzu hakkında</b>               | <b>2</b>  | Yakıt ve motor yağı                        | 13        |
| Genel   | 2         | <b>Kullanma elemanları</b>                 | <b>13</b> |
| Kullanım kılavuzunu okuma talimatı              | 2         | Gaz ayarı kolu                             | 13        |
| <b>Cihazın tarifi</b>                           | <b>3</b>  | Sürüş tahrik kolu                          | 13        |
| <b>Güvenliğiniz için</b>                        | <b>3</b>  | <b>Güvenlik tesisatları</b>                | <b>14</b> |
| Genel   | 3         | Sürüş tahrik kolu kilidi                   | 14        |
| Benzin doldurma - Benzinle çalışma              | 4         | Koruma tertibatları                        | 14        |
| Kıyafet ve donanım                              | 4         | <b>Çalışmaya yönelik uyarılar</b>          | <b>14</b> |
| Cihazın taşınması                               | 5         | Kullanıcının çalışma alanı                 | 14        |
| Çalışmadan önce                                 | 5         | Cihazın çalışma pozisyonu                  | 14        |
| Çalışma esnasında                               | 6         | <b>Cihazın çalıştırılması</b>              | <b>15</b> |
| Bakım ve Onarımlar                              | 7         | Hazırlayıcı önlemler                       | 15        |
| Uzun süreli çalışma aralarında saklama          | 9         | Gidon üst parçası yükseklik ayarı          | 15        |
| İmha  | 9         | Gidon yan ayarı                            | 15        |
| <b>Sembol açıklamaları</b>                      | <b>9</b>  | Taşıma aksamını açma ve kapatma            | 15        |
| <b>Teslimat kapsamı</b>                         | <b>10</b> | Fren mahmuzunu ayarlama                    | 16        |
| <b>Cihazın çalışmaya hazır hale getirilmesi</b> | <b>10</b> | Benzinli motoru çalıştırma                 | 16        |
| Montaj uyarıları                                | 10        | Benzinli motoru durdurma                   | 16        |
| Yürüyen aksamı monte etme                       | 10        | Sürüş tahriğinin (ileri) takılıp ayrılması | 16        |
| Fren mahmuzunu monte etme                       | 11        | Çapalama                                   | 17        |
| Gidonun montajı                                 | 11        | <b>Bakım</b>                               | <b>17</b> |
| Koruyucu çitaları monte etme                    | 11        | Çapa bıçak setinin sökülmesi               | 17        |
| Çapa bıçak seti montajı                         | 12        | Cihazın temizlenmesi                       | 17        |
| Şanzıman yağı                                   | 12        | Benzinli motor                             | 18        |
|   |           | Bakım zamanı                               | 18        |

|  |           |
|--|-----------|
| Saklama ve uzun süreli mola  | 18        |
| <b>Nakliye</b>   | <b>19</b> |
| Motorlu çapa makinesini taşıma                                     | 19        |
| <b>Çevre koruma</b>  | <b>19</b> |
| İmha   | 19        |
| <b>Aşınmanın en aza indirgenmesi ve hasar oluşumunun önlenmesi</b> | <b>20</b> |
| <b>Sık kullanılan yedek parçalar</b>                               | <b>20</b> |
| <b>AT Uygunluk Beyanı</b>  | <b>21</b> |
| <b>Teknik veriler</b>  | <b>21</b> |
| REACH  | 22        |
| <b>Hata arama</b>  | <b>22</b> |
| <b>Servis planı</b>  | <b>24</b> |

## 2. Kullanım kılavuzu hakkında

### 2.1 Genel

Bu kullanım kılavuzu üreticinin EG yönergesi 2006/42/EC'ye ilişkin **Orijinal Kullanım Kılavuzudur**.

STIHL, ürün yelpazesini geliştirme çalışmalarına kesintisiz olarak devam etmektedir, bu nedenle teslimat kapsamında biçim, teknik ve donanım yönünden değişiklik yapma hakkı saklıdır. Bu kitapçıktaki bilgiler ve resimler hiçbir talep hakkı doğurmayacaktır.

Kullanım kılavuzunda her ülkede mevcut olmayan modeller de yer almaktadır.

Bu kullanım kılavuzu telif haklarıyla korunmuştur. Tüm hakları saklıdır, özellikle elektronik sistemlerle çoğaltma, çeviri ve işleme hakkı.

### 2.2 Kullanım kılavuzunu okuma talimatı

Resimler ve metinler, belirli kullanım adımlarını tarif eder.

Cihaz üzerinde bulunan tüm semboller bu kullanım kılavuzunda açıklanır.

#### Bakış yönü:

Kullanım kılavuzundaki "sol" ve "sağ" kavramları için bakış yönü: Kullanıcı cihazın arkasında durur ve sürüş yönünde ileri bakar.

#### Bölüm yönlendirme:

Diğer açıklamaların yer aldığı bölümlere ve alt bölümlere bir ok işareti ile yönlendirme yapılmıştır. Aşağıdaki örnekte bir bölüme yönlendirme gösterilmektedir: (⇒ 4.)

#### Metin bölümlerine ait işaretler:

Tanımlanan talimatlar takipteki örnekte belirtildiği gibi olabilir.

Kullanıcının müdahalesini gerektiren kullanım adımları:

- Cıvataı (1) bir cıvata sökücü ile çözünüz, kolu (2) tetikleyiniz ...

Genel sıralamalar:

- Ürünün spor veya yarışma gibi faaliyetlerde kullanılması

#### Ek anlamlı metinler:

Ek anlamlı metin bölümleri, devamında tarif edilen sembollerden biriyle işaretlenerek vurgulanmıştır.



#### Tehlike!

Kişiler için kaza ve ağır yaralanma tehlikesi. Belirli bir davranış şekli gereklidir veya yasaklanmıştır.



#### Uyarı!

Şahıslar için yaralanma tehlikesi. Belirli bir davranış, olası yaralanmaları önleyecektir.



#### Dikkat!

Belirli bir davranışla önlenilecek hafif yaralanmalar ve/veya maddi hasarlar.



#### Bilgi

Cihazdan daha fazla fayda sağlanması ve olası kullanım hatalarının önlenmesi için verilen bilgilerdir.

#### Resim açıklanmalı metinler:

Cihazın kullanımını açıklayan resimleri, kullanım kılavuzunun en başında bulabilirsiniz.

Bu kamera sembolü, resim sayfasındaki resimlerin kullanım kılavuzundaki ilgili metinlerle eşleştirilmesini sağlamaktadır.



### 3. Cihazın tarifi

- 1-Sürüş tahrik kolu
- 2-Gidon alt parçası
- 3-Bırakma kolu(gidon ayarı)
- 4-Taşıma sapı
- 5-Taşıma tekeri
- 6-Çamurluk
- 7-Çapa bıçakları
- 8-Bitki koruma diski
- 9-Fren L payanda
- 10-Vites kolu
- 11-Ürün plakası
- 12-Kendinden hareket kolu
- 13-Gidon
- 14-On/Off düğmesi
- 15-Üst gidon
- 16-Yükseklik ayar kolu
- 17-Çekme ipi
- 18-Motor
- 19-Yağ banyolu hava filtresi
- 20-Buji kepi
- 21-Pim



Cihaz ilk kez çalıştırılmadan önce kullanım kılavuzunun tamamı dikkatle okunmalıdır. Kullanım kılavuzunu daha sonraki kullanımlar için dikkatle saklayınız.

Ayrıca verilmiş benzinli motor kullanım kılavuzunda yer alan kullanım ve bakım uyarılarına dikkat ediniz.

Bu önlemlerin alınması, güvenliğinizi için şarttır, fakat liste eksiksiz değildir. Cihazı daima dikkatli bir şekilde ve sorumluluk bilinciyle kullanınız ve diğer kişilerin veya bu kişilere ait nesnelere zarar görmesine yol açan kazalarda tüm sorumluluğun makine sürücüsüne veya kullanıcıya ait olduğunu unutmayınız.

Kumandalar, ayar parçaları ve cihaz kullanımını hakkında bilgi edinin. Kullanıcı, özellikle iş aletlerinin ve cihazın benzinli motorunun nasıl hızlı bir şekilde durdurulacağını bilmelidir.

Cihaz sadece cihazın kullanımını bilen ve kullanım kılavuzunu okumuş olan kişiler tarafından kullanılmalıdır. İlk kullanımdan önce her kullanıcı, konuya özgü ve uygulamaya yönelik eğitimler/bilgiler almaya gayret etmelidir. Cihazın nasıl kullanılacağı hakkında satıcınızdan veya bir uzmandan bilgi alın.

Bu eğitimde, cihaz ile çalışma sırasında özellikle özen ve konsantrasyonun ne kadar önemli olduğu hakkında kullanıcı bilgilendirilmelidir.

Cihazı kurallara uygun yapıda kullanıyor olsanız da risk olasılıkları halen mevcuttur.



#### **Boğulma nedeniyle hayati tehlike!**

Ambalaj malzemesiyle oynayan çocukların boğulma tehlikesi vardır. Ambalaj malzemesini çocuklardan kesinlikle uzak tutun.

Cihazı ve tüm ilave parçaları sadece bu modeli tanıyan ve kullanımını bilen kişilere veriniz ve/veya ödünç veriniz. Kullanım kılavuzu cihazın bir parçasıdır ve birlikte verilmesi gerekmektedir.

Cihaz, ancak kişi iyice dinlenmişken, ruhsal ve fiziksel açıdan iyi durumdayken çalıştırılmalıdır. Eğer sağlığınıza ilgili bir sorununuz varsa, cihazla çalışmanızın mümkün olup olmadığına dair doktorunuza danışın. Alkol, tepki kabiliyetini etkileyen ilaç veya uyuşturucu kullanımından sonra cihaz ile çalışılmamalıdır.

Kullanıcının cihazı kullanmak ve bununla çalışmak için fiziksel, duyuşsal ve zihinsel yetkin olmasını sağlayın. Kullanıcı fiziksel, duyuşsal veya zihinsel açıdan kısıtlı ise kullanıcı sadece sorumlu bir kişinin gözetimi veya talimatlarına göre çalışabilir.

Kullanıcının reşit olmasını veya ilgili yerel kurallara göre gözetim altında meslek eğitimi almış olmasını sağlayın.

#### **Dikkat - Kaza tehlikesi!**

Motorlu çapa ünitesi, sadece tohum ekimi, toprağın sürülmesi veya bitki bakımına yönelik zemin çalışmaları için tasarlanmıştır. Sadece bu kullanım kılavuzunda tarif edildiği şekilde çalıştırılabilir - başka amaçla kullanmayın! Makinenin başka bir amaçla kullanılması tehlikeli olabileceğinden yasaktır. Yaralanmalar veya cihazda hasar meydana gelebilir.

Kullanıcı için tehlike teşkil edeceğinden motorlu çapa makinesi aşağıdaki gibi durumlarda kullanılmamalıdır (sıralama bütün olası durumları içermez):

- Çatıdaki ve balkondaki çalışmalar,
- Ağaç ve kesilmiş çit parçalarının doğranması ve öğütülmesi.

### 4. Güvenliğiniz için

#### 4.1 Genel



Cihaz ile yapılan çalışmalarda kaza önleyici kurallara kesinlikle uyunuz.

Cihaz ile eşya, hayvan, kişi ve özellikle de çocukların taşınması yasaktır.

STIHL tarafından izin verilen aksesuarların yetkili kişilerce montajı hariç, cihaz üzerinde yapılan her değişiklik güvenlik nedenleriyle yasaktır, ayrıca bu garanti anlaşmasının iptal olmasına neden olur. İzin verilmiş aksesuarlar hakkında yetkili STIHL bayinizden bilgi edinebilirsiniz.

Cihazda özellikle performansı ya da yanmalı motorun ve/veya elektro motorun devrini etkileyen her tür değişiklik yasaktır.

Açık alanlarda, parklarda, spor stadyumlarında, sokaklarda ve ormancılık ve ziraat alanlarında kullanırken dikkatli işletim son derece önemlidir.



**Dikkat! Titreşim sebebiyle sağlık için tehlike!** Aşırı titreşim, özellikle dolaşım problemi olan kişilerde kan

dolaşımının veya sinirlerin zarar görmesine sebep olabilir. Titreşim sebebiyle oluşabilecek belirtilerin ortaya çıkması durumunda doktora başvurun. Parmaklarda, ellerde veya bileklerde ortaya çıkan bu tür belirtiler arasında şunlar yer alır (sıralama bütün olası belirtileri içermez):

- His kaybı,
- Ağrı,
- Kas zayıflığı,
- Ciltte renk değişimi,
- Rahatsızlık veren karıncalanma.

Çalışma sırasında gidonu iki elinizle ön görülen noktalardan sıkıca ancak çok fazla kasılmadan tutun.

Çalışma sürelerini, uzun çalışma süresi neticesinde yüksek ölçüde yüklenme olmayacak yapıda planlayın.

Motorlu çapa makinesini kullanırken çalışma araları planlayın ve cihazı uzun süre boyunca kullanmaktan kaçının; uzun süreli titreşimler sağlığınıza zararlıdır.

## 4.2 Benzin doldurma - Benzinle çalışma



**Hayati tehlike!**

Benzin zehirli ve yüksek derecede yanıcıdır.

Benzini daima bunun için öngörülen ve test edilip onaylanmış kaplarda (bidonlar) saklayınız. Benzin deposu kapaklarını daima doğru vidalayınız ve sıkınız. Hasarlı kapaklar güvenlik nedeniyle değiştirilmelidir.

İşletim maddelerinin saklanması veya imhasında asla içecek kutuları veya benzeri cisimler kullanmayınız örn. yakıt. Bunun içindeki maddeler başka kişiler, özellikle de çocuklar, tarafından içilebilir.



Benzini kıvılcımdan, açık ateşten, sürekli yanan ateşten, sıcaklık kaynaklarından ve diğer ateş kaynaklarından uzak tutunuz. Sigara içmeyiniz!

Sadece açık alanda benzin doldurunuz ve dolum esnasında sigara içmeyiniz.

Benzin doldurmadan önce benzinli motoru durdurunuz ve soğumasını bekleyiniz.

Benzin, benzinli motor çalıştırılmadan önce doldurulmalıdır. Benzinli motor çalışırken veya makine sıcakken depo kapağı açılmamalı veya benzin doldurulmamalıdır.

## Yakıt deposunu aşırı doldurmayın!

Yakıt genişleme boşluğu bırakmak için yakıt deposunu asla doldurma ağzının alt kenarının üzerine kadar doldurmayın.

Ayrıca benzinli motor kullanım kılavuzundaki bilgilere dikkat ediniz.

Benzinin taşması durumunda, benzinli motor ancak benzin bulaşmış yüzey temizlendikten sonra çalıştırılmalıdır. Benzin buharı dağılına kadar herhangi bir çalıştırma denemesi yapılmamalıdır (kurulayınız).

Dökülen yakıt daima silinmelidir.

Giysiye benzin bulaşmışsa, söz konusu giysi değiştirilmelidir.

Cihazı, depoda benzin varken asla bir bina içerisinde saklamayınız. Oluşan benzin buharı açık ateşe veya kıvılcıma temas ederek tutuşabilir.

Depo boşaltılacaksa, bu işlem açık alanda yapılmalıdır.

## 4.3 Kıyafet ve donanım



Çalışma esnasında daima sağlam tabanlı sağlam ayakkabılar giyilmelidir. Asla yalınayak veya sandaletlerle çalışmayınız.



Bakım ve temizlik çalışmalarında ve cihazın taşınmasında sağlam eldivenler takılmalı ve uzun saçlar toplanarak korunmalıdır (baş örtüsü, şapka vs.).



Cihazla çalışırken uygun, vücudu saran kıyafetler giyin, örn. tulum gibi, çalışma önlüğü



kullanmayın. Cihazla çalışırken şal, kravat, takı, sarkan bant veya kurdelalar gibi kıyafet parçaları bulundurmayın.

Dönen parçalar saçlara, kıyafetlere veya kıyafet parçalarına temas edebilir veya koparabilir. Bu ağır yaralanmalara neden olabilir.

---

#### 4.4 Cihazın taşınması

Cihazın sivri ve sıcak parçalarının sizi yaralamaması için daima eldivenlerle çalışınız.

Cihazı benzinli motor çalışır durumdayken taşımayın. Taşımadan önce benzinli motoru kapatın, iş aletlerini durdurun ve buji soketini çekin.

Cihazı sadece benzinli motor soğukken ve yakıt yokken taşıyın.

“Nakliye” bölümündeki bilgilere dikkat ediniz. Orada cihazın nasıl kaldırılacağı ve/veya bağlanacağı açıklanmıştır. (⇒ 13.)

Cihazı daima iki kişi ile taşıyın - Tutma noktalarına dikkat edin.

Uygun yükleme yardımcıları kullanın (yükleme rampaları, kaldırma düzenekleri).

Güvenlik nedeniyle taşıma ve yükleme sırasında, özellikle yükleme rampalarının kullanımında, 15°'lik bir eğme açısının aşılması gerekmektedir.

Cihazı ve birlikte taşınan cihaz parçalarını yükleme yüzeyi üzerinde yeterli boyuttaki sabitleme araçları ile (kemer, halat v.s.) emniyete alın. Cihazı asla emniyete almadan nakliye etmeyin.

STIHL, motorlu çapa makinesinin araç içerisinde değil, ayrı bir treylerde, kendi taşıma alanında (örn. bagaj) taşınmasını tavsiye eder.

Cihazın nakliyesinde yerel yasal düzenlemelere, özellikle de cisimlerin yükleme yüzeylerinde taşınması ve yükün emniyete alınması ile ilgili düzenlemelere uyunuz.

---

#### 4.5 Çalışmadan önce

Sadece kullanım kılavuzunu okumuş olan kişilerin cihaz ile çalıştığından emin olun.

Cihazı çalıştırmadan önce özellikle yakıt deposu, depo kapağı ve hortum bağlantıları gibi görünen parçaları kontrol ederek yakıt sisteminde sızdırma olmadığından emin olun. Sızıntı veya hasar varsa benzinli motoru çalıştırmayın.

##### – Yangın tehlikesi!

Cihaz çalıştırılmadan önce yetkili bayi/servis tarafından bakım yapılmalıdır.

Lütfen benzinli motorlu bahçe cihazlarının çalışma zamanlarına yönelik yerel kurallara dikkat edin.

Cihazın kullanılacağı araziye kontrol edin ve büyük taşları, sopaları, kabloları, kemikleri ve cihazın savurabileceği diğer yabancı cisimleri uzaklaştırın.

Yerde gömülü nesnelere (çim sulama tertibatları, bitki kazıkları, su valfleri, temeller, elektrik kabloları vs.) cihazla çalışmaya başlamadan önce belirgin olarak işaretlenmeli ve etrafından dolaşılmalıdır. Bunun gibi nesnelere asla üzerlerinden geçmeyiniz.

Cihazın kullanılmasından önce arızalı ve/veya aşınmış ve hasar görmüş tüm parçalar değiştirilmelidir. Makine üzerinde bulunan, okunamayacak durumdaki veya

hasarlı tehlike ve uyarı levhaları yenilenmelidir. STIHL yetkili bayinizde yedek yapışkan levhalar ve tüm diğer yedek parçalar hazır tutulmaktadır.

Cihazı kullanmadan önce buji soketinin ve bujinin sağlam ve güvenli bir şekilde takılı olup olmadığını kontrol edin.

Cihaz daima çalışma güvenliği sağlanmış durumda çalıştırılmalıdır. Her çalıştırma öncesinde şunları kontrol edin:

- tüm cihazın kurallara uygun şekilde monte edilmiş konumda olup olmadığı,
- emniyet tesisatları (örn. sürüş tahrik kolu, emniyet çitaları, koruyucu kapaklar, gidon, koruyucu kafes) sorunsuz bir durumda olmalı ve kurallara uygun olarak çalışıyor olmalıdır. Koruma tertibatları eksikse, hasarlıysa veya aşınmışsa cihazı asla kullanmayın.
- iş aletleri (kesici) ve tespitleme civataları, çatal pimlerin mevcut olup olmadığı ve/veya aşınmış veya hasarlı (çizik, çentik) olup olmadığı, Aşınmış veya hasarlı parçalar değiştirilmelidir.
- iş aletlerinin (çapa bıçak setleri) güvenli ve sağlam monte edilip edilmediği,
- sürüş tahrik kolunun kolay geçişli ve işlevsel olup olmadığı,
- depo kapağının kurallara uygun vidalanmış olup olmadığı,
- depo ve yakıt ileten parçaların ve depo kapağının sorunsuz durumda olduğu,
- yağ kapama civatasının kurallara uygun vidalanmış olduğu,
- kullanılan tüm aksesuarın kurallara uygun şekilde monte edilmiş olup olmadığı, teslimat kapsamında bulunan tüm aksesuarların monte edilmiş ve/veya kullanılıyor olup olmadığı,

Gerekirse tüm çalışmalarını uygulayın ve/veya yetkili satıcı ile iletişime geçin. STIHL, SADAL yetkili bayilerini/servislerini önermektedir.

Sol ve sağ koruyucu çıtaları kesim genişliğine göre belirlenmiştir ve her zaman düzgün monte edilmiş olmalıdır.

Cihazı taşıma tekerlekleriyle çalışılacak alana doğru itirin veya çekin.

Çalıştırmadan önce cihazın üzerinde duran tüm nesnelere (alet, bezler, vs.) uzaklaşın.

#### 4.6 Çalışma esnasında



Üçüncü kişileri tehlikeli bölgeden uzak tutun! Tehlike bölgesinde hayvanlar veya insanlar ve özellikle çocuklar varken çalışmayınız.

**Dikkat!** – Çalışma sırasında toprak, taş vs. gibi maddeler yukarı ve/veya yanlara fırlatılır.

Cihaz, sadece tek bir kişi tarafından kumanda edilebilir. Benzinli motor çalışırken, kullanıcı çalışma alanında bulunmalıdır. (⇒ 10.1)

Cihaz işletim sırasında gidon üzerindeki tutamaklar dışında asla taşıma kolundan, koruyucu sacdan veya diğer cihaz parçalarından kaldırılmamalı, itilmemeli veya çekilmemelidir - özellikle de ikinci bir kişi tarafından.

Cihaza monte edilmiş olan ayar ve güvenlik tesisatları çıkartılmamalı veya köprülenmemelidir. Özellikle sürüş tahrik kolunu asla gidon üst parçasına tespitlemeyin (örn. bağlayarak).



**STOP**

#### **Dikkat – Yaralanma tehlikesi!**

Ellerinizi veya ayaklarınızı asla dönen parçaların altına veya yakınına getirmeyin. Kılavuz çıtaları ile belirlenmiş olan güvenlik mesafesine uyulmalıdır. Güvenlik mesafesi, yönetmeliklere uygun olarak monte edilmiş ve açılmış gidonun uzunluğuna bağlıdır - Gidonu değiştirmeyin ve cihazı asla katlanmış gidonla çalıştırmayın.

Asla gidona herhangi bir cisim sabitlemeyin (örn. iş giysisi).

Sadece gün ışığında veya aydınlatma iyi durumdayken çalışınız.

Cihazla yağmurda, fırtınada ve özellikle yıldırım tehlikesi durumunda çalışmayın!

Nemli zeminde sürtünme azalacağından kaza tehlikesi artacaktır.

Kaymayı engellemek için dikkat etmek gerekmektedir. Mümkünse cihazın nemli tabanlarda kullanılmasından kaçının.

Cihazı çapa bıçak setleri takılıyken asfalt zeminlerde, plakalı zeminlerde vs. çalıştırmayın.

Yamaçlar, arazi kenarları, hendekler ve su kenarları civarında çalışırken cihazı dikkatli kullanın. Böyle tehlike olasılığı yüksek olan yerlerden uzakta çalışın.

#### **Atık gazlar:**



#### **Zehirlenme nedeniyle hayati tehlike!**

Mide bulantısı, baş ağrısı, görme bozuklukları (örn. görüş alanının daralması), duyma bozuklukları, baş dönmesi, konsantrasyon azalması gibi durumlarda çalışmayı derhal bırakın. Bu semptomlar yüksek egzoz gazı konsantrasyonlarından kaynaklanıyor olabilir.



Benzinli motor çalışması esnasında cihaz zehirli gazlar üretir. Bu gazlar, renksiz ve kokusuz zehirli bir gaz olan karbonmonoksit ve başka zararlı maddeler içerir. Asla kapalı veya iyi havalandırılmayan alanlarda benzinli motor ile çalışmayınız.

Egzozdaki gazların çıkış yönüne dikkat edin. Egzozu asla direkt olarak insanlara doğru yöneltmeyin.

#### **Çalıştırma:**

Cihazı dikkatli bir şekilde çalıştırın - "Cihazın çalıştırılması" bölümündeki talimatlara (⇒ 11.) uyun. Bu talimatlar uyarınca çalıştırma, yaralanma riskini düşürür.

#### **Yaralanma tehlikesi!**

Marş motoru ipi hızlıca geri gelirse, el ve kol marş motoru ipinin bırakılmasından daha hızlı bir şekilde benzinli motora doğru çekilir. Bu tepme etkisi yüzünden kemik kırılmaları, ezilmeler ve şişlikler meydana gelebilir.

Ayaklarınız ve iş aleti arasında yeterli mesafenin olmasına dikkat edin.

Çalıştırılma esnasında cihaz devrilmemelidir.

Motorun çalıştırılması esnasında sürüş tahrik koluna basılmamalıdır.

### Engebeli arazide çim biçme:

Eğimlerde cihazı daima enine olarak kullanın, asla eğime doğru kullanmayın. Kullanıcı eğimlerde asla cihazın aşağısında bulunmamalıdır. Eğer kontrol yitirilirse cihaz tarafından ezilebilir.

Eğimli arazide sürüş yönünüzü değiştirirken özel dikkat gösteriniz.

Eğimlerde kontrolü kaybetmemeye dikkat edin ve cihazla aşırı dik eğimlerde çalışmaktan kaçının.

Eğimli arazide kullanılması durumunda cihaz devrilebilir. Güvenlik nedeniyle, makine 15°'nin ( %26.8) üzerinde eğime sahip arazilerde kullanılmamalıdır.

### Yaralanma tehlikesi!

15°'lik bir eğim, 100 cm'lik yatay uzunlukta 26.8 cm'lik bir dikey yükselişe eşdeğerdir.

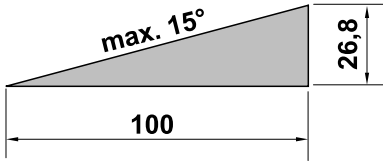

Yanmalı motorun yeterli miktarda yağlandığından emin olmak için cihazın eğimli yerlerdeki montajı sırasında yanmalı motorun birlikte verilen kullanım kılavuzundaki verilere dikkat edin.

### Çalışma:



### Yaralanma tehlikesi!

Ellerinizi veya ayaklarınızı asla dönen parçaların altına veya üstüne koymayınız.

Cihazı güvenlik amacıyla daima iki elle kumanda edin - her iki el de işletim sırasında gidonun tutamaklarında tutulmalıdır. Asla tek elle çalışmayın.

Çalışma derinliğini sadece fren mahmuzuna basarak düzenleyin.

Cihazı zor çalışılan zeminlerde (örn. taşılı veya sert) özellikle çok dikkatli kullanın - İş aletlerinin dönüş hızlarını azaltın (gaz ayarı).

Cihazı yürüme hızında hareket ettirin. Çalışırken asla cihaz ile birlikte koşmayın. Cihazın hızlı bir şekilde hareket ettirilmesi durumunda tökezleme veya kayma gibi nedenlerle yaralanma tehlikesi artacaktır.

### Dikkat – Yaralanma tehlikesi!

Son derece dikkatli olun ve cihazı çevirirken, kendinize çekerken veya geri viteste kullanırken, iş aletleri (Çapa bıçak seti) ile ayaklar arasında yeterli mesafe bulunmasına dikkat edin.

### Dikkat – Tökezleme tehlikesi!

Cihazı geriye doğru hareket ettiren kullanan kişinin arkasındaki engellere dikkat edin.

Cihaz sıkışırsa, benzinli motoru kapatın ve buji soketini çekin. Cihazı ikinci bir kişinin yardımıyla kaldırın ve kurtarın.

Aşağıdaki durumlarda benzinli motoru kapatın,

- makinenin taşıma amaçlı eğilmesi gerekiyorsa,
- makine çalışılacak alana veya çalışılacak alandan götürülecekse,
- makine terk edilmeden önce ve/veya makine gözetim altında değilse,
- benzin doldurmadan önce. Sadece benzinli motor soğukken benzin doldurun. **Yangın tehlikesi!**

- makine çalışılmayacak bir alana veya alandan götürülecekse.

Benzinli motoru durdurun ve buji soketini çekin:

- blokajları açmadan önce,
- cihaz kaldırılmadan ve taşınmadan önce,
- cihaz nakliye edilmeden önce,
- cihazı kontrol etmeden, temizlemeden veya makine üzerinde başka çalışmalar yapmadan önce; (örn. gidonun ayarlanması, taşıma aksamının açılması),
- yabancı bir cisme çarptığında veya cihaz alışılandan daha fazla titriyorsa. Bu durumlarda makinede ve özellikle iş aletlerinde (çapa bıçak seti, çapa bıçak seti tespitlemesi, tahrik mili) hasar olup olmadığını kontrol edin ve makineyi tekrar çalıştırmadan ve makineyle çalışmadan önce gerekli tamirleri yapın.



### Yaralanma tehlikesi!

Kuvvetli titreşimler normalde bir arıza belirtisidir.

Motorlu çapa makinesi özellikle hasarlı veya eğilmiş tahrik mili ve/veya hasarlı iş aletleri ile çalıştırılmamalıdır.

Gerekli bilgiye sahip değilseniz, daima yetkili servise başvurun - STIHL firması, STIHL yetkili servislerini önermektedir.

### 4.7 Bakım ve Onarımlar

Temizlik, ayar, onarım ve bakım işlerine başlamadan önce:

- Cihazı sert, düz bir zemin üzerinde park edin,

- Benzinli motoru durdurun ve soğumasını bekleyin,
- Buji soketini çekiniz.



### **Dikkat – Yaralanma tehlikesi!**

Buji soketini bujiden uzakta tutun, istenmeyen bir ateşleme kıvılcımını yangınlara veya elektrik çarpmasına neden olabilir. Bujinin buji soketine istenmeyen bir teması, benzinli motorun istenmeden çalışmasına neden olabilir.

Cihazı temizlik veya bakım çalışmaları için sadece arkaya doğru yatırınız. Eğer cihaz yana veya öne doğru yatırılırsa, yanmalı motorda ve diğer cihaz parçalarında tamirat gerektirebilecek hasarlar meydana gelebilir.

Özellikle şanzıman, benzinli motor, egzoz dirseği ve susturucu bölgelerinde yapılacak bakım çalışmalarından önce cihazın soğumasını bekleyin. 80° C veya daha yüksek sıcaklıklara çıkılabilir.

### **Yanma tehlikesi!**

Motor yağı ile direkt temas tehlikeli olabilir, ayrıca motor yağı çalkalanmamalıdır. STIHL, motor yağının doldurulmasının ve/veya motor yağı değişiminin SADAL yetkili servisleri tarafından yapılmasını tavsiye eder.

Cihazın tamamını düzenli olarak, özellikle de saklanması önce (örn. kış molasından önce) aşınma veya hasara karşı kontrol edin. Cihazın daima güvenli işletim durumunda bulunması için, eskimiş veya hasar görmüş parçaları güvenli açısından derhal değiştirin.

### **Temizleme:**

Çalışmadan sonra tüm cihaz dikkatlice temizlenmelidir. (⇒ 12.2)

Yapışan artıkları bir tahta çubuk ile temizleyiniz. Cihazın alt tarafını fırça ve suyla temizleyin.

Aşındırıcı temizlik maddeleri kullanmayın. Bunlar plastiğe veya metale zarar vererek STIHL cihazının çalışma güvenliğini riske atabilir.

Cihazın alt tarafı (koruyucu sacın altındaki tüm parçalar) yüksek basınçlı ve/veya buharlı temizleyici ile temizlenebilir. Minimum 1 m'lik bir mesafeyi koruyun ve suyu asla direkt olarak yatak alanlarının ve contaların üstüne tutmayın - özellikle şanzıman gövdesi ve koruyucu sac arasındaki contalara.

Yangın tehlikesini önlemek için soğutma havası deliklerinin, soğutma kanatçığının ve egzoz etrafının olduğu bölge örn. çim, sap, yosun, yaprak veya yağdan uzak tutulmalıdır.

### **Bakım çalışmaları:**

Sadece bu kullanım kılavuzunda belirtilmiş olan bakım çalışmaları gerçekleştirilmelidir, tüm diğer çalışmalar yetkili kişiler tarafından yapılmalıdır. Gerekli bilgiye ve yardımcı malzemelere sahip değilseniz **daima** yetkili servisimize başvurunuz.

STIHL, bakım ve onarım çalışmalarının sadece STIHL yetkili servisleri tarafından yapılmasını önerir.

STIHL yetkili servislerine düzenli olarak eğitim verilmekte ve teknik bilgi sağlanmaktadır.

Sadece STIHL tarafından bu cihaz için izin verilmiş olan araçları ve aksesuarları veya teknik olarak benzer parçaları kullanınız, aksi halde kişisel yaralanmaların ya da cihazda hasarların meydana gelebileceği kazaların oluşma riski vardır. Sorularınızda bir yetkili bayiye başvurmalısınız.

Orijinal STIHL aletleri, aksesuarları ve yedek parçaları cihaza ve kullanıcının beklentilerine en uygun özelliklere sahiptir. Orijinal STIHL yedek parçaları, STIHL yedek parça numarası, STIHL yazısı ve gerekirse STIHL yedek parça işaretinden anlaşılır. Küçük parçalarda sadece işaret de bulunabilir.

Güvenlik nedeniyle yakıt ileten yapı parçalarında (yakıt borusu, yakıt musluğu, yakıt deposu, depo kapağı, bağlantılar v.s.) hasar ve/veya sızıntı olup olmadığı düzenli olarak kontrol edilmeli, gerekirse bu parçalar yetkili bir kişi tarafından değiştirilmelidir (STIHL, SADAL yetkili servisini tavsiye eder).

Uyarı ve bilgi etiketlerinin daima temiz ve okunaklı olmalarını sağlayınız. Hasarlı veya kaybolan etiketler SADAL Yetkili bayisinden temin edebileceğini yeni orijinal levhalar ile değiştirilmelidir. Bir yapı parçası yenisiyle değiştirilecekse, yeni parçanın da aynı etiketle donatılmasına dikkat ediniz.

Cihazın daima güvenli işletim durumunda bulunması için, tüm somunların, pimlerin ve vidaların her zaman iyice sıkılmış olmasını sağlayın.

Benzinli motorun temel ayarını asla değiştirmeyiniz ve motora fazla yüklenmeyiniz.

Bakım çalışmaları için yapı parçaları veya koruma tertibatlarının çıkarılmış olması durumunda bunlar derhal yönetmeliklere uygun olarak tekrar takılmalıdır.

İş aletlerinin (Çapa bıçak setleri) değiştirilmesi sırasında çapa bıçak setleri tipi ve çapa bıçak setleri kombinasyonlarına dikkat edin - sadece STIHL tarafından onaylanmış modeller kullanılabilir.

#### 4.8 Uzun süreli çalışma aralarında saklama

Cihazı kapalı bir alanda bırakmadan önce benzinli motorun soğuduğundan emin olunuz.

Yakıt deposu boşaltılmış cihazı ve mevcut yakıtı, kilitlenebilen, iyi havalandırılmalı bir odada saklayınız.

Cihazın, yetkili olmayan kişilerce (örn. çocuklar tarafından) kullanılmamasını sağlayın.

Cihazı, depoda benzin varken asla bir bina içerisinde saklamayınız. Oluşan benzin buharı açık ateşe veya kıvılcıma temas ederek tutuşabilir.

Depo boşaltılacaksa, örn. kış molasından önce durdurma, boşaltma işlemi sadece açık arazide yapılmalıdır (örn. benzinli motoru çalışmaya bırakarak).

Cihazı saklamadan önce (örn. kış molası) iyice temizleyiniz.

Cihazı sadece buji soketi bujiden çekilmiş olarak saklayın.

Cihaz daima çalışma açısından güvenli durumda saklanmalıdır.

Cihazı örtmeden önce tamamen soğumasını bekleyin.

#### 4.9 İmha

Eski yağ, yakıt, kullanılmış yağ, filtre, aküler ve aşınmış parçalar gibi atık ürünler insanlara, hayvanlara ve çevreye zarar verebilir, bu yüzden uygun olarak imha edilmelidirler.

Atıkların nasıl usulüne uygun şekilde imha edileceğini geri dönüşüm merkezinizden veya yetkili bayinizden/servisinizden öğreniniz. STIHL, SADAL yetkili bayilerini/servislerini önermektedir.

Çim biçme makinesi kullanım ömrünü doldurduğu zaman kurallara uygun bir şekilde imha edilmesine dikkat edin. “Çevre koruma” bölümündeki bilgilere dikkat edin. (⇒ 14.)

### 5. Sembol açıklamaları



#### Dikkat! – Yaralanma tehlikesi!



Cihazı çalıştırmadan önce kullanım kılavuzunu ve güvenlik bilgilerini okuyun ve bunlara uyun.



Dönen aletler: Ellerinizi ve ayaklarınızı dönen aletlerden uzak tutun. Sadece koruyucu kapaklar takılıyken çalıştırın.

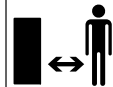

Güvenlik mesafesini koruyun



Bakım ve temizlik işlemlerinden önce buji soketini çekin.

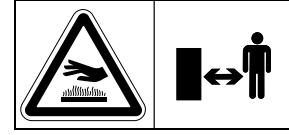

Yanma tehlikesi- yüzeylere dokunmayınız.



Açma/kapama düğmesi:

Motoru çalıştırmadan önce düğme açma konumuna getirilmelidir. Motoru kapatmak için düğme kapama durumuna getirilmelidir.

I - açma

0 - kapama



Kendinden hareket kolu güvenlik nedeniyle; bırakma koluna kendinden hareket kolu aktive edilmeden önce basılmalıdır. Böylece kendinden hareket kolunun kontrol dışı aktivasyonu engellenir.



0-Rolanti 1-Yavaş ileri 2-Hızlı ileri R-Geri

## Yanma tehlikesi!

Sıcak yüzeylere temas etmeyin.  
Şanzıman gövdesi ısınır.

## 6. Teslimat kapsamı



| Poz. | Tanım                 | Adet |
|------|-----------------------|------|
| A    | Ana cihaz             | 1    |
| B    | Sağ çapa bıçak seti   | 1    |
| C    | Sol çapa bıçak seti   | 1    |
| D    | Sağ çamurluk          | 1    |
| E    | Sol çamurluk          | 1    |
| F    | Alt gidon             | 1    |
| G    | Vites kolu            | 1    |
| H    | Derinlik L laması     | 4    |
| I    | Kaput                 | 2    |
| J    | Sap kapağı            | 2    |
| K    | Ön taşıma tekeri      | 2    |
| L    | Tekerlek              | 2    |
| M    | Aks aynası            | 2    |
| N    | Sağ çamurluk tutucu   | 2    |
| O    | Sol çamurluk tutucu   | 1    |
| P    | Çamurluk tutucu       | 1    |
| Q    | Kablo bağı            | 1    |
| R    | Katlama kilit mandalı | 1    |
| S    | Vida klemensi         | 1    |
| T    | Kilitleme somunu      | 1    |
| U    | Pul                   | 1    |
| V    | Somun M8x90           | 1    |
| W    | Somun M8x65           | 1    |
| X    | Somun M8x20           | 1    |
| Y    | Somun M8x16           | 1    |
| Z    | Somun M5x12           | 1    |

| Poz. | Tanım                               | Adet |
|------|-------------------------------------|------|
| -    | Kullanım Kılavuzu                   | 1    |
| -    | Kullanım Kılavuzu<br>Benzinli motor | 1    |
| -    | Kurulum aracı                       | 1    |

## 7. Cihazın çalışmaya hazır hale getirilmesi

### 7.1 Montaj uyarıları



#### Yaralanma tehlikesi!

"Güvenliğiniz için" bölümündeki güvenlik talimatlarını dikkate alın. (⇒ 4.) Özellikle buji soketini çekin ve çapa bıçak setine dair tüm çalışmalarda sağlam iş eldivenleri kullanın.

Dönme momenti verilerine dikkat edin!

Tahrik çekme tellerini ve gaz telini sadece tarif edildiği şekilde yerleştirin ve asın.

Yanlış monte edilmiş çekme telleri (örn. yanlış yerleştirme veya yanlış tahrik koluna asma) hatalı fonksiyonlara neden olabilir.

- Anlatılan tüm çalışmaları temiz, yatay, düz ve sabit bir zeminin üzerinde gerçekleştirin.
- Montaj pozisyonlarına dikkat edin - cihazın daima sabit ve güvenli olarak konumlandırılmış olmasına dikkat edin.
- Çekme teli montajı talimatlarına tam olarak uyun, cihazda (gidonun katlanmasında) hasar oluşmasından ve olası hatalı fonksiyonlardan kaçınmak için özellikle tüm çekme tellerini **kablo bağları** ile gidona tespitleyin.

### Sürüş tahrik kolu, tahrik çekme teli

- Gidonun üst kısmındaki siyah sürüş tahrik kolu.
- Tahrik çekme teli (ileri).
- Gidonun üst kısmındaki siyah sürüş tahrik kolu.
- Gidonun alt kısmındaki kırmızı sürüş tahrik kolu.
- Tahrik çekme teli (ileri). Çekme teli bir adet **siyah kapak** ile donatılmıştır ve siyah sürüş tahrik koluna asılmalıdır.
- Tahrik çekme teli (geri). Çekme teli bir adet **kırmızı kapak** ile donatılmıştır ve kırmızı sürüş tahrik koluna asılmalıdır.

### 7.2 Yürüyen aksamı monte etme



- Montaj pozisyonu:  
Ana cihazı (A) resimde gösterilen şekilde öne doğru eğin ve sabitlemek için her iki tahrik milini üzerine uygun aışap altlıklar (1) (yükseklik 50 - 60 mm, genişlik/uzunluk yakl. 100 mm) yerleştirin.
- **1** Tutma tokasını öne doğru bastırın ve basılı şekilde tutun.
- **2** Taşıma aksamını, kilit açma kolunun pimindeki girintiye yerleştirin.
- Taşıma aksamını dayanak noktasına kadar yukarı bastırın ve basılı şekilde tutun.
- **3** Tutma tokasını aşağı doğru bastırın. Cıvataları her iki tarafta aşağıdan geçirin.
- **4** Tutma tokasını her iki somunu çevirerek sabitleyin. Sol ve sağ için aynı işlemi tekrarlatın. Bıçakların yönüne dikkat edin.

### 7.3 Fren mahmuzunu monte etme



- Montaj pozisyonu:  
bkz. "Yürüyen aksamı monte etme"  
(⇒ 7.2)
- Kilit açma pimini (1) bastırın ve basılı şekilde tutun.
- Fren mahmuzunu (H) aşağıdan adaptöre (1) geçirin ve dayanak noktasına kadar yukarı doğru itin.
- Kilit açma pimini (3) bırakın ve fren mahmuzunu (H) yerine oturana kadar aşağıya doğru çekin. Somun (Y) ile sıkın.
- Fren mahmuzunun (H) düzgün yerleşmiş olduğunu kontrol edin.

### 7.4 Gidonun montajı



- **1** Montaj pozisyonu:  
bkz. "Yürüyen aksamı monte etme" (⇒ 7.2)
- Önce alt gidonu monte edin.
- **2** Alt gidonu (F) yuvasına (1) yerleştirin.
- **3** Boşaltma kolunu (1) okla gösterildiği gibi yukarı çekin. Daha sonra merkezleme yapın (2)  
Alt gidonu somunla (1) sabitleyip sıkın.
- Sonra üst gidonunun montajını yapın.  
Dikkat !  
Boşaltma kolunu bastırıldığında sıkışma tehlikesi vardır. Hareketli parçalara dikkat edin.
- **4** Boşaltma koluna Germe kolu da denmektedir.
- **5** Germe kolunu (1) elinizle öne doğru bastırın. ve tutun.  
Germe kolu yükseklik ayarı yapar.

- **6** Gidon üst parçası (2) için merkezi konumu ayarlayın. (⇒ 11.3)
- Germe kolunu (C) elinizle öne doğru bastırın. Gidon üst parçasını (2) gidon alt parçasına (3) geçirin.  
Üst gidonu (2) merkez tetiğe (4) oturtun.
- Gergi kolunu (1) bırakın ve üst gidonun yerine oturmasını sağlayın.  
Sıkışmayı kontrol etme:  
Germe kolu el ile hareket ettirilebiliyor ve bu sırada gidon ana cihaz üzerinde sabit bir şekilde duruyorsa germe kolunun montajı düzgün şekilde gerçekleştirilmiştir.  
Kabloların düzgün konumlandığına dikkat edin.  
Kablolar düğümlenmemelidir.

Alt gidonu (1) üst gidona u vidalar (S) pullar (U) ve somunlar (T) ile sabitleyin.  
Somunları sıkın.



#### Yaralanma tehlikesi!

Cihaz ancak, gidonun ana cihaz üzerine sabitlenmiş olması halinde (gidon gerdirilmiş durumda gevşek olmamalıdır) itilebilir veya çekilebilir.

### 7.5 Kapakların montajı



- Kapakları (I,J) yerine oturtun.  
Kapağı (J) yerine oturtup somunları (Z) sıkın.
- Kabloları gidona sabitleyin.  
Kablo tutucuları (Q) kullanın.

### 7.6 Koruyucu çıtaları ve çamurlukları monte etme



- Koruyucu çıtalardaki (N,O) çıvataları (T,U) kontrol edin
- Ön çamurluk tutucuyu (N,O) vida (W), pul (U) ve somun (T) ile takın.
- Arka çamurluk tutucuyu (P) vida (V), pul (U) ve somun (T) ile takın.
- Sağ çamurluğa (D) vida (X), pul (U) ve somun (T) ile takın.
- Sol çamurluğa (D) vida (X), pul (U) ve somun (T) ile takın.

## 7.7 Çapa bıçak seti montajı



- Motorlu çapa makinesini temizleme pozisyonunda tutun. (⇒ 12.2)



Montaj talimatına tam olarak uyun. Özellikle sıralamaya dikkat edin ve koruyucu halkaları, çapa bıçak setlerini ve katlanır kopilyaları belirtildiği gibi tam olarak monte edin. Katlanır kopilya montajı sırasında, resmedilen yerleştirme yönüne ve emniyet kelepçesinin seyrine tam olarak dikkat edin. Yanlış ve/veya eğik montaj durumunda katlanır kopilya kendiliğinden sökülebilir ve kaybolabilir.

İşin sonucunun düzgün olabilmesi için çapa bıçak setinin kesimi öne doğru (gidona doğru değil) olmalıdır

### Çapa bıçak seti tanımı:

- Çapa bıçak seti (B): Sağ olan R ile işaretlenmiştir..
- Çapa bıçak seti (C): Sol olan L ile işaretlenmiştir.



- Motoru kaldırın (A) bunu yaparken yardım alın. Bıçak takımını (B) motordaki kısa mile itip oturtun.



- Katlanır kopilyayı (R) deliklere sokun ve emniyet kelepçesini kapatın.



Dikkat ! Yaralanma riski ! Tekerlekler ve çapa bıçakları takım olarak kullanılmalıdır. Bir tarafa tekerlek bir tarafa çapa bıçağı takılmamalıdır.

## 7.8 Ön tekerleğin montajı



- Makineyi arkaya doğru yatırın. Bunun için derinlik L lamasının resimde ki konumuna bakın.
- Yaylı klipsi (1) ve pimi (2) tekerlekten çıkartın
- Pimi (3) çıkartın. Pul (5) ve somunu (4) sökün.
- Vidayı (6) tekerlekten çıkartın.
- Tekerleği (1) çerçeveye (2) takın. Yukarıda ki işlemleri tersten tekrarlayarak tekerleği somun ile iyice sıkıp sabitleyin.

## 7.9 Tekerleklerin montajı



Tekerleklerle çalışmadan önce mutlaka havalarını indirin. (örneğin jantları sökerken)



Her iki tekerlekte birbirinin aynı şeklinde monte edilmektedir.

- Sibobu (1) açarak tekerden (K) hava kaçmasına izin verin.
- Vidaları (1), pulları (2) yaylı pulları (3) ve somunları (4) sökün.
- Jantı (5) lastikten ayırın.
- Daha sonra akd ağzını (M) monte edin. Bunu yaparken sibopun (6) jantta (5) doğru yerleştirildiğinden emin olun. Sonra tekerleği şişirin (2 bar)

## 7.10 Şanzıman yağı



**Cihaza zarar vermektan kaçının!** Motoru ilk kez çalıştırmadan önce şanzıman yağını doldurun. Motor yağını veya depoyu doldurmak için uygun bir doldurma yardımı (örn. huni) kullanın.

### Şanzıman yağı:



#### Tanım: SAE10W-30

Depo: 0,95 litre

Düzenli olarak dolun seviyesi kontrolü yapınız.

Doğru yağ seviyesini aşmayın ve bu seviyenin altına düşmeyin.

Şanzıman yağ depo kapağını, benzinli motoru işleme almadan önce düzgün bir şekilde vidalayın.

## 7.11 Yakıt ve motor yağı



**Cihaza zarar vermektan kaçının!** Motoru ilk kez çalıştırmadan önce motor yağını doldurun. Motor yağını veya depoyu doldurmak için uygun bir doldurma yardımcı (örn. huni) kullanın.

### Motor yağı:

Kullanılması gereken motor yağı ve yağ dolum miktarı, benzinli motor kullanım kılavuzundan alınacaktır. Düzenli olarak dolum seviyesi kontrolü yapınız (bkz. benzinli motor kullanım kılavuzu).

Doğru yağ seviyesini aşmayın ve bu seviyenin altına düşmeyin.

Yağ deposu kapağını, benzinli motoru işleme almadan önce düzgün bir şekilde vidalayın.

### Yakıt:

Öneri:

taze, iyi marka yakıt

Kurşunsuz benzin kullanın.

Yakıt kalitesi verileri (oktan sayısı)

benzinli motor kullanım kılavuzunda tarif edilmiştir.



## 7.12 Yağlı hava filtresi



**Cihaza zarar vermektan kaçının!** Motoru ilk kez çalıştırmadan önce motor yağını doldurun. Motor yağını veya depoyu doldurmak için uygun bir doldurma yardımcı (örn. huni) kullanın.

## Yağlı filtrenin içindeki Motor yağı:



Kullanılması gereken motor yağı ve yağ dolum miktarı, benzinli motor kullanım kılavuzundan alınacaktır. Düzenli olarak dolum seviyesi kontrolü yapınız (bkz. benzinli motor kullanım kılavuzu). Doğru yağ seviyesini aşmayın ve bu seviyenin altına düşmeyin. Yağ deposu kapağını, benzinli motoru işleme almadan önce düzgün bir şekilde vidalayın.

## 8. Kullanma elemanları

### 8.1 Gaz ayarı kolu

Gaz ayarı kolu (1) ile benzinli motorun devir sayısı ayarlanabilir.



#### Başlangıç konumu: 1

- Gaz ayarı kolunu (1) dayanak noktasına kadar **arkaya doğru** çekin.
- Benzinli motoru çalıştırabilirsiniz. (⇒ 11.6)



#### Durma konumu: 2

- Gaz ayarı kolunu (1) dayanak noktasına kadar **öne doğru** (yerleşim kademesine dikkat edin) itin.
- Benzinli motor birkaç saniye sonra durur.



#### Devir sayısı ayarı:

- Benzinli motor çalışırken gaz ayarı kolunu (1) kaydırın.

#### Motor devir sayısı:

Hızlı



Yavaş



### 8.2 Sürüş tahrik/vites kolu

Makinede iki ileri (bir hızlı bir yavaş) ve bir geri vites vardır. Bunlar vites koluyla kontrol edilir. Vites kolunu (1) soldan sağa doğru hareket ettirerek istenilen vitesine ulaşılır.



- 0 - Rölanti  
1 - Yavaş ileri  
2 - Hızlı ileri  
R - Geri

**DİKKAT!**



Vites değişikliğini durağanken yapın (ve kendinden itme kolunu basmadığımızda)



Vites 0 konumu: Motoru çalıştırırken, motor çalışır, bıçaklar dönmezken.



Vites 1 konumu: Yavaş ileri



Vites 2 konumu: Hızlı ileri



Vites R konumu: Geri

Sürüş tahrik kolu güvenlik nedeniyle, istem dışı çalıştırmaları engellemek için mekanik olarak kilitlenir. (⇒ 9.1)



### **Cihaza zarar vermekten kaçının!**

Cihazın hasar görmesini engelleyin! Sürüş tahrik kolunu hızlı ve kısaca bastırın, yarı bastırılmış pozisyonda tutmayın – V-Kayışında aşırı aşınmayı engelleyin.

### **Sürüş tahrik kolunun (ileri) çekilmesi:**



- **1** Kilit açma kolunu (2) sürüş tahrik kolunun (ileri) (1) dayanağına kadar bastırın ve tutun.

- **2** Sürüş tahrik kolunun (ileri) (1) dayanağına kadar hızlıca bastırın ve tutun.
- Kilit açma kolunu (2) bırakın. Tahrik takılı ve tahrik mili döner.
- **3** Tahriki ayırma: Sürüş tahrik kolunu (ileri) (1) boşa alın.

## **9. Güvenlik tesisatları**

Usulüne uygun olmayan şekilde kullanılmasının önlenmesi ve kullanım güvenliğinin sağlanması için cihaz çok sayıda güvenlik düzeneğiyle donatılmıştır.



### **Yaralanma tehlikesi!**

Güvenlik düzenekleri çıkartılmış, irtibatlanmamış, değiştirilmiş veya hasarlı olmamalıdır. Güvenlik düzeneklerinden birinde bu tür bir arıza saptanmışsa, cihaz çalıştırılmamalıdır. Yetkili servise başvurunuz; STIHL, STIHL yetkili servislerini önerir.

### **9.1 Sürüş tahrik kolu kilidi**

Sürüş tahrik kolu güvenlik nedeniyle, istemsiz çalıştırmaya karşı mekanik olarak kilitlenir.

Sürüş tahrik kolunun çekilebilmesi için önceden ilgili kilit açma koluna bastırılmalıdır. (⇒ 8.2)

### **9.2 Koruma tertibatları**

Motorlu çapa makinesi, iş aletleri ile teması engellemek için ve hızla hareket eden cisimlere karşı koruma sağlayan koruyucu tertibatlarla donatılmıştır.

Yan emniyet çıtalaları, koruyucu sac ve düzgün olarak monte edilmiş olan gidon bunlara dahildir.

## **10. Çalışmaya yönelik uyarılar**

### **10.1 Kullanıcının çalışma alanı**



- Kullanıcı, tüm kullanım işlemi boyunca (benzinli motor çalışırken) güvenlik amacıyla daima çalışma alanında (gri alan **A**!) bulunmalıdır.
- Motorlu çapa makinesi sadece tek bir kişi tarafından kullanılmalıdır, üçüncü kişiler tehlike alanından uzak tutulmalıdır. (⇒ 4.)

### **10.2 Cihazın çalışma pozisyonu**



- Motorlu çapa makinesi sadece yerdeyken (benzinli motor yukarıda) işleme alınmalıdır. Tüm işletim süresi boyunca motorlu çapa makinesi mümkün olduğunca düz hareket ettirilmelidir ve yüksek eğimlerden ve devirmekten kaçınılmalıdır.

### **10.3 Çalışma sırasında ideal vücut şekli**

Çalışma sırasında ideal vücut şekli hızlı yorulmayı engeller.

Bunun için cihaz (Gidon yükseklik ayarı, fren mahmuzu ayarı) tüm çalışma süresi boyunca vücudun (sırtın) düz duracağı şekilde ayarlanmalıdır.

### **İdeal vücut şekli:**

- Sırt dik
- Bacaklar düz
- Alt kollar hafifçe aşağı doğru bükülmüş

## 11. Cihazın çalıştırılması

### 11.1 Hazırlayıcı önlemler



#### Yaralanma tehlikesi!

"Güvenliğiniz için" (⇒ 4.) bölümündeki güvenlik talimatlarına dikkat edin ve motorlu çapa makinesinin kumanda elemanlarını tanıyın. (⇒ 8.)

- Motor yağı seviyesini kontrol edin ve doldurun. (⇒ 7.15)

### 11.2 Gidon üst parçası yükseklik ayarı



Gidon üst parçasının yüksekliği ayarlanabilir.

- Taşıma aksamını açın. (⇒ 11.4)
- Bir eliniz ile gidon üst parçasını (1) tutamaktan (2) sıkıca kavrayın ve tutun.
- Diğer elinizle germe kolunu (3) arkaya doğru çekin ve bu şekilde tutun.
- Gidon üst parçasını (1) istediğiniz konuma getirin.
- Germe kolunu (3) öne doğru bastırın ve gidon üst parçasının yerine iyice yerleşmesine ve sabitlenmesine dikkat edin.
- Gerekirse taşıma aksamını kapatın. (⇒ 11.4)

### 11.3 Gidon yan ayarı



Gidon yanal olarak 3 farklı konumda sabitlenebilir.

- Taşıma aksamını açın. (⇒ 11.4)

- Bir eliniz ile gidon üst parçasını tutamağından sıkıca tutun.
- Germe kolunu (1) elinizle yukarı doğru çekin.
- Gidonu istediğiniz konuma getirin. Bu sırada yerleşme dişlisinin (2) üç yerleşme deliğinden (3) birinin üzerinde olmasına dikkat edin.
- Germe kolunu (1) elinizle öne doğru bastırın ve gidonu kısırtın.
- Gidonun düzgün yerleşmiş olduğundan emin olun.
- Gerekirse taşıma aksamını kapatın. (⇒ 11.4)

### 11.4 Taşıma aksamını açma ve kapatma



Taşıma aksamı sayesinde motorlu çapa makinesi itilerek veya çekilerek taşınabilir.



#### Yaralanma tehlikesi!

Taşıma aksamı çalışma pozisyonundayken (yukarı katlanmış) ve kilit açma kolu basılı durumdayken, taşıma aksamı kendiliğinden taşıma konumuna gelebilir.

### Taşıma aksamını açma – taşıma konumu:

- Taşıma aksamı yani ön tekerlek resimdeki gibi monte edilmiştir. Bu şekliyle taşımaya uygundur.

### Taşıma aksamını kapatma – çalışma pozisyonu:

- Bir elinizle taşıma aksamını (3) tutun , pimi(2) ve klipsi çıkartın.
- Tekerleği (1) yukarıya katlayın.
- Pimi ve klipsi takın.
- Düzgün şekilde takılıp takılmadığını kontrol edin.

## 11.5 Fren mahmuzunu ayarlama



Fren mahmuzu ile, topprağın işlenmesi sırasındaki direnç ayarlanarak ilerleme hızı düzenlenir. Daha iyi kontrol için fren mahmuzu kademe kademe ayarlanabilir.

### Fren mahmuzunu ayarlama:

- Taşıma aksamını taşıma konumunda açın. (⇒ 11.4)  
Cihazın sabit ve güvenli olarak konumlandırılmış olmasına dikkat edin.
- Kilit açma somunu (1) gevşetin ve bu şekilde tutun.
- Pim ve klipsi sökün.  
Fren mahmuzunu (3) istediğiniz konuma getirin.
- Pimi ve klipsi takın.  
Sonrasında somunu (2) sıkın.

## 11.6 Benzinli motoru çalıştırma



- Gaz ayar kolunu başlangıç pozisyonuna ayarlayın. (⇒ 8.1)
- Marş motoru ipindeki tutamağı (1) bir elle kavrayın ve tutun.
- Marş motoru ipini (1) kompresyon direncine kadar yavaşça çekiniz.  
Ardından kol uzunluğuna kadar hızlıca ve tek kerede çekin. Marş motoru ipini (1) yavaşça tekrar sarılabilmesi için yavaşça geri sokun.  
Benzinli motor çalışana kadar işlemi tekrarlayın.

## 11.7 Benzinli motoru durdurma

- Benzinli motorun kapatılması için gaz ayarı kolunu durdurma pozisyonuna ayarlayın. (⇒ 8.1)  
Benzinli motor kısa bir süre içinde durur.

## 11.8 Sürüş tahrîğinin (ileri) takılıp ayrılması

### Sürüş tahrîğinin (ileri) takılması:

- Motorlu çapa makinesini benzinli motor kapalıyken kullanım alanına taşıyın. (⇒ 13.)
- Benzinli motoru çalıştırın. (⇒ 11.6)
- Motorlu çapa makinesini iki elle tutamaklarından sıkıca tutun.
- Sürüş tahrik kolunu (ileri) bastırın ve tutun. (⇒ 8.2)  
İş aletleri monte edilmiş olan tahrik mili dönmeye başlar, böylece motorlu çapa makinesi ileri doğru hareket eder.

### Sürüş tahrîğinin (ileri) ayrılması:

- Sürüş tahrik kolunu (ileri) bırakın. (⇒ 8.2)  
İş aletleri monte edilmiş olan tahrik mili durur.



### Yaralanma tehlikesi!

Yaralanma tehlikesi! Sürüş tahriki (geri) takılmadan önce kullanıcı vücudu ile gidon arasında yeterince mesafe olup olmadığı sürekli kontrol edilmelidir.

## 11.10 Çapalama

Çapalama sırasında dönen çapa bıçak setleri yeri gevşeterek, tohum ekimi, toprağın sürülmesi veya bitki bakımına ön hazırlık sağlar.



### Yaralanma tehlikesi!

Sadece ileri çapalama yapın. Üzerinden geçilmemesi gereken engellere dikkat edin (örn. kaldırımlardaki kaplama taşları).

- Motorlu çapa makinesini benzinli motor kapalıyken kullanım alanına taşıyın. (⇒ 13.1)
- Taşıma aksamını kapatın. (⇒ 11.4)
- Benzinli motoru çalıştırın. (⇒ 11.6)
- Motorlu çapa makinesini iki elle tutamaklardan sıkıca tutun ve güvenli duruşa geçin - Kullanıcının çalışma alanına dikkat edin. (⇒ 10.1)
- Sürüş tahrik kolunu (ileri) çekin ve tutun. (⇒ 11.8)  
Çapa bıçak setleri dönmeye başlar ve çapalama işlemine başlanabilir.
- Çalışmadan sonra sürüş tahriğini ayırın (⇒ 11.8), motoru durdurun (⇒ 11.7) ve cihazı temizleyin (⇒ 12.2).

## 12. Bakım



### Yaralanma tehlikesi!

Cihazdaki tüm bakım- veya temizlik çalışmalarından önce "Güvenliğiniz için" (⇒ 4.) bölümünü, özellikle de "Bakım ve Onarımlar" (⇒ 4.7) alt bölümünü dikkatle okuyun ve güvenlik talimatlarına tam olarak uyun.

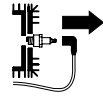

Tüm bakım- ve temizlik işlemlerinden önce buji soketini çekin!

### 12.1 Çapa bıçak setinin sökülmesi



Katlanır kopilya şanzıman gövdesinden sökülürse, tüm çapa ünitesi, bitki koruma diski ile birlikte tahrik milinden çekilip alınabilir. Çapa bıçak setindeki montaj çalışmaları için çapa bıçak seti montajı (⇒ 7.7), (⇒ 7.8) ve çapa bıçak seti kombinasyonları (⇒ 10.3) verilerine dikkat edin.

- Cihazın (Benzinli motor, şanzıman) tamamen soğumasını bekleyin.
- Motorlu çapa makinesini temizleme pozisyonunda tutun. (⇒ 12.2)
- Bitki koruma diskinin sökülmesi: Katlanır kopilyanın (1) emniyet kelepçesini açın ve katlanır kopilyayı çekip çıkartın. Bitki koruma diskini (2) çıkartın.

- Çapa bıçak setinin sökülmesi: Katlanır kopilyanın (1) emniyet kelepçesini açın ve katlanır kopilyayı çekip çıkartın. Çapa bıçak setini (2) komple çekip çıkartın.

### 12.2 Cihazın temizlenmesi



#### Bakım aralığı:

#### Her kullanımdan sonra

- Tüm cihazı her kullanımdan sonra iyice temizleyin. İyi baktığınız takdirde cihazınız korunacak ve ömrü uzayacaktır.
- Cihazı temizlemeden önce tamamen soğumasını bekleyin, buji soketini çekin; şanzıman ve çapa bıçak setleri üzerindeki temizlik çalışmalarında uzun kollu kıyafet ve eldivenler kullanın.

#### Temizleme pozisyonu:



### Cihaza zarar vermektan kaçının!

Cihazlarda hasar oluşmasından kaçının! Motorlu çapa makinesini sadece kısa bir süre için (temizleme ve bakım çalışmaları) resimdeki pozisyona getirin. Cihazı saklarken dik konumda tutun.

- Taşıma aksamını açın. (⇒ 11.4)
- Gidon üst parçasını en üst pozisyona getirin. (⇒ 11.2)
- Motorlu çapa makinesini düz ve sert bir zemin üzerine getirin.
- Gidon yere erişene kadar cihazı arkaya yatırın.

## Temizliğe ilişkin uyarılar:

- Kirleri ve artan kalıntıları bir fırça ile, nemli bir bezle veya tahta bir çubukla uzaklaştırın - aşındırıcı temizleyiciler kullanmayın. STIHL, özel bir temizleyici kullanılmasını önerir (örn. STIHL özel temizleyici).
- Püskürtülen suyu asla gidona, benzinli motorun parçalarına, contalara ve yatak alanlarına yöneltmeyin. Bunun aksi bir uygulama, son derece masraflı onarımlara yol açabilir.
- **Benzinli motor:**  
Benzinli motor: Benzinli motorun yeterli kadar soğuyabilmesi için soğutma kanatçığını, fan diskini, hava filtresi etrafındaki alanı, egzozu, vs. kirden temizleyin.
- **Şanzıman gövdesi, sürüş aksamı ve çapalama aleti** su sıkılarak ve/veya yüksek basınçlı temizleyici ile temizlenebilir.



### **Cihaza zarar vermektan kaçının!**

Yüksek basınçlı temizleyiciyi kullanırken **minimum 1 m** bir mesafeyi koruyun ve suyu asla direkt olarak yatak alanlarının, tahrik milinin ve contaların üstüne tutmayın - özellikle şanzıman gövdesi ve koruyucu sac arasındaki contalara.

## 12.3 Benzinli motor

### **Bakım aralığı:**

#### **Her kullanımdan önce**

Motor yağı seviyesini kontrol edin (bkz. benzinli motor kullanım kılavuzu).

Ekteki benzinli motor kullanım kılavuzunda yer alan kullanım ve bakım uyarılarına dikkat ediniz.

## 12.4 Bakım zamanı



### **Cihaza zarar vermektan kaçının!**

Sanzumandaki ayar ve bakım çalışması özellikle yetkili servis tarafından yapılmalıdır.

### **Yetkili bayi/servis tarafından yapılan bakım:**

#### **Özel kullanımda, yıllık**

Motorlu çapa makinesi senede bir kez bir yetkili bayi/servis tarafından kontrol edilmelidir. STIHL, STIHL-yetkili bayilerini/servislerini önermektedir.

### **Kullanıcı tarafından yapılan bakım:**

- **Her çalıştırmadan önce**  
Motor yağı seviyesini kontrol edin (bkz. benzinli motor kullanım kılavuzu)
- **Her kullanımdan sonra** Cihazı temizleyin. (⇒12.2)

Her kullanım öncesi şanzımanı kontrol edin, gerekli bakımlarını ve temizliğini yapın. Yağ miktarını kontrol edin. İlk ay sonunda yada 20 saat çalışma sonrası şanzıman yağını değiştirin. Aynı şekilde her 6 ayda bir yada 100 çalışma saatinden sonra şanzıman yağını değiştirin. Yağ değişimini SADAL yetkili servisine yaptırın. Bu şartları sağlamayan kullanıcılar makinede oluşabilecek arızalardan sorumlu olup, hiçbir durumda garanti kapsamından yararlanamazlar.

## 12.5 Saklama ve uzun süreli mola



Motorlu çapa makinesini normal konumda (taşımaya aksamı açıkken) depolayın. Depolama sırasında yer tasarrufu sağlamak için gidonu resimde gösterilen şekilde arkaya doğru katlayın.



### **Devrilme tehlikesi!**

Çapa bıçak seti sağlam durmadığında motorlu çapa makinesi öne doğru devrilebilir. Bu nedenle motorlu çapa makinesinin her zaman sabit durduğundan emin olun.

Gerekirse, ağırlığı azaltmak için çapa bıçak setini hafifçe döndürün. Alternatif olarak, motorlu çapa makinesi depolama sırasında taşıma kolu bölümünden desteklenebilir.

Cihazı kuru, kapalı ve tozlanma olmayan bir alanda muhafaza edin. Cihazın çocukların erişemeyeceği yerlerde muhafaza edilmesini sağlayın.

Olası arızalar, makine saklanmadan önce giderilmelidir. Cihaz daima çalışmaya hazır bir durumda bulunmalıdır. Tüm somunları, pimleri ve civataları iyice sıkın, cihazdaki okunamayan tehlike ve uyarı talimatlarını değiştirin ve tüm makinede aşınma ve hasar olup olmadığını kontrol edin. Aşınmış ve hasarlı parçaları değiştirin.

Cihaz uzun süre kullanılmayacaksa (kış molası) ayrıca aşağıdaki noktaları da dikkate alın:

- Cihazın tüm dış parçalarını özenle temizleyin.
- Yakıt deposunu ve karbüratörü boşaltın.
- Tüm hareketli parçaları iyice yağlayın ve/veya gresleyin.
- Bujiyi sökün (bkz. benzinli motor kullanım kılavuzu) ve buji deliğinden benzinli motora yakl. 3 cm<sup>3</sup> motor yağı doldurun. Benzinli motoru birkaç kez bujisiz çalıştırın (marş motoru ipini çekerek).



### Yangın tehlikesi!

Tutuşma tehlikesi nedeniyle buji soketini buji deliğinden uzak tutun.

- Bujiyi yeniden vidalayın (bkz. Benzinli motor kullanım kılavuzu).
- Yağ değişimini gerçekleştirin (bkz. Benzinli motor kullanım kılavuzu).
- Benzinli motoru örtün ve cihazı normal konumda saklayın.

## 13. Nakliye

### 13.1 Motorlu çapa makinesini taşıma



### Yaralanma tehlikesi!

"Güvenliğiniz için" (⇒ 4.) bölümündeki ve özellikle "Taşıma" (⇒ 4.4) kısmındaki güvenlik talimatlarını dikkate alın. Benzinli motorun taşınması işleminden önce motoru durdurun, buji soketini çekin ve uygun güvenlik giysilerini (iş ayakkabıları, iş eldivenleri, elleri ve bacakları kapatan bir tulum) giyin. **Ağırlığa dikkat edin!** (⇒ 18.)

### 1 Motorlu çapa makinesini çekme veya itme:

- Fren mahmuzunu en yüksek konuma getirin. (⇒ 11.5)
- Taşıma aksamını açın. (⇒ 11.4)
- Motorlu çapa makinesini her iki tutamağından (1) sıkıca tutun ve cihaz taşıma tekerleklerinin üzerinde duruncaya kadar arkaya doğru yatırın.

- Motorlu çapa makinesini yavaşça (yürüme hızında) çekin veya itin. Kaygan ve düz zeminlerde cihaz itilmeli, düzensiz zeminlerde tercihen çekilmelidir.



### Yaralanma tehlikesi!

Cihazın ağırlığı nedeniyle özellikle basamaklarda, merdivenlerde, eğimli rampalarda ve diğer yüksekliklerde çok dikkatli olunmalıdır.

Cihaz üzerindeki kontrolün yitirilmesi durumunda kullanıcının da cihazın altında ezilmemesi için kullanıcı her zaman cihazın üst kısmında bulunmalıdır – yani basamaklarda ve eğimlerde cihaz aşağıya itilmeli veya yukarıya çekilmelidir. Cihazı maksimum 2 ila 3 basamak yukarıdan itin ve/veya çekin. Daha fazla basamak varsa, motorlu çapa makinesi daima ikinci bir kişinin yardımıyla taşınmalıdır.

### 2 Motorlu çapa makinesini kaldırma veya taşıma:

- Gidon üst parçasının düzgün yerleşmiş olduğundan emin olun.
- Motorlu çapa makinesini en az iki kişi kaldırın ve/veya taşıyın ve çapa bıçakları seti ile aranızda her zaman yeterli mesafe bıraktığınızdan emin olun. **Tutma noktaları:** Tutamaklar (1) ve taşıma kolu (2)

### 3 Motorlu çapa makinesini bir yükleme yüzeyi üzerinde taşıma:

- Motorlu çapa makinesini daima **dik** konumda, taşıma aksamı ve çapa bıçak setleri üzerinde taşıyın. Cihazı asla yan yatırmayın.

- Güvenli bir duruş için taşıma aksamını açın (⇒ 11.4) ve çapa bıçak setini monte edin (⇒ 7.7), (⇒ 7.8).
- Motorlu çapa makinesini kaymaya karşı emniyete alın ve iperle ve/veya kemerlerle yükleme yüzeyine tespitleyin.

### Bağlama noktaları:

Taşıma aksamı (3) aksı ve çapa bıçak seti (4) aksı.

## 14. Çevre koruma



Ambalajlar, cihaz ve aksesuar geri dönüşümlü malzemeden üretilmiştir ve buna uygun şekilde imha edilmelidir.

Malzeme artıklarının ayrıştırılarak çevre koruma kurallarına uygun şekilde imha edilmesi, yeniden değerlendirilebilir maddelerin tekrar kullanılmasını sağlayacaktır. Bu nedenle, normal kullanım süresi dolduğunda cihaz tekrar değerlendirme merkezlerine bırakılmalıdır.

### 14.1 İmha

Eski yağ (motor yağı, şanzıman yağı) ve yakıt gibi atıklar daima kurallara uygun şekilde imha edilmelidir.

Benzinli motoru imha etmeden önce kullanılmayacak hale getirin. Bunun için özellikle buji kablosunu sökün, depoyu ve motor yağını boşaltın.

### Çapa bıçak seti tarafından yaralanma tehlikesi!

Motorlu çapa makinesini kullanılmadığı durumlarda da asla gözetimsiz bırakmayın. Cihaz ve çapa bıçak setinin çocukların erişemeyeceği yerlerde muhafaza edilmesini sağlayın.

## 15. Aşınmanın en aza indirgenmesi ve hasar oluşumunun önlenmesi

**Ürün grubunun rutin bakımı ve günlük bakımına yönelik önemli uyarılar**

**Benzinli motorlu çapa makinesi (STIHL MH)**

Kullanım kılavuzundaki özellikle güvenlik, kullanım ve bakım ile ilgili talimatlara dikkat edilmemesi sonucunda ya da izin verilmeyen montaj veya yedek parçalardan dolayı meydana gelen maddi ve kişisel zararlarda STIHL Firma'sı sorumluluk kabul etmez.

STIHL cihazınızda aşırı aşınmayı ve hasar oluşumunu önlemek için lütfen aşağıdaki uyarılara kesinlikle dikkat ediniz:

### 1. Aşınan parçalar

STIHL cihazında bulunan bazı parçalar, kurallara uygun kullanımda dahi normal bir aşınma sergileyecektir ve kullanım türüne ve süresine göre doğru zamanda değiştirilmelidir.

Bu parçalar şunlardır :

- V-Kayışı
- Çapa bıçak seti
- Fren mahmuzu

### 2. Bu kullanım kılavuzundaki bilgilere uyulması

STIHL-cihazının kullanımı, bakımı ve depolanması bu kullanım kılavuzunda tarif edilen şekilde, dikkatlice yapılmalıdır.

Güvenlik, kullanım ve bakım uyarılarına uyulmamasından kaynaklanan tüm hasarlar, arızalar, yaralanmalar müşterinin sorumluluğu altındadır.

Bu koşul, özellikle aşağıdaki durumlarda geçerlidir:

- Ürünün kurallara uygun şekilde kullanılmaması.
- STIHL tarafından müsaade edilmeyen çalışma malzemelerinin kullanılması (yağlama maddeleri, benzin ve motor yağı, bkz. yanma motoru kullanım kılavuzu)
- Ürün üzerinde STIHL tarafından izin verilmemiş değişikliklerin yapılması.
- STIHL tarafından serbest bırakılmamış montaj parçalarının, montaj cihazlarının ve kesici aletlerin kullanımı,
- Ürünün spor veya yarışma gibi faaliyetlerde kullanılması.
- Ürünün arızalı parçalarla kullanılmaya devam edilmesinden kaynaklanan hasarlar.

### 3. Bakım çalışmaları

“Rutin bakım” bölümünde belirtilen çalışmalar, düzenli aralıklarla yapılmalıdır.

Bu bakım çalışmaları kullanıcının kendisi tarafından yapılamıyorsa, bir uzman bayi bu işle görevlendirilmelidir.

STIHL, bakım ve onarım çalışmalarının sadece SADAL yetkili servislerinde yapılmasını önerir.

SADAL yetkili servislerine düzenli olarak eğitim verilmekte ve teknik bilgi sağlanmaktadır.

Bu çalışmaların ihmal edilmesi durumunda, müşterinin sorumluluğu altında olacak hasarlar meydana gelebilir.

Bu hasarlar aşağıdaki gibidir:

- Kurallara aykırı depolamadan kaynaklanan aşınma veya diğer hasarlar.
- Kalitesi düşük yedek parçaların kullanımı sebebiyle cihazda oluşan hasarlar.
- Zamanında yapılmamış veya yetersiz ölçüde yapılmış bakımdan veya yetkili servislerde yapılmamış bakım ve tamir işlemlerinden kaynaklanan hasarlar.

## 16. Sık kullanılan yedek parçalar

Katlanır kopilya (Çapa bıçak setleri):  
6250 716 4800  
V-Kayışı  
6250 711 5000  
Sağ çapa bıçak  
6250 710 0201  
Sol çapa bıçak  
6250 710 0201  
Tamir seti (bıçak)  
6250 007 1800

Yukarıda ki kodlar değişebilir.  
Mutlaka SADAL Yetkili Servislerine başvurun.

## 17. AT Uygunluk Beyanı

### 17.1 Benzinli motorlu çapa makinesi (STIHL MH)

STIHL Tirol GmbH  
Hans Peter Stihl-Straße 5  
6336 Langkampfen  
Avusturya

makinenin tek sorumluluğuna sahibiz

Benzinli motorlu çapa makinesi  
(STIHL MH)

**Fabrika markası:** STIHL  
**Seri numarası:** 6250  
**Tip:** MH 610.0

aşağıdaki AB yönetmeliklerine uygun olduğunu beyan ederiz:  
2011/65/EU, 2014/30/EU, 2006/42/EC

Ürün aşağıdaki normlara uyarak geliştirilmiş ve üretilmiştir.  
EN 709, EN ISO 14982, EN ISO 3744, ISO 11094

Teknik dokümanların toplanması ve saklanması:  
STIHL Tirol GmbH  
Ürün onaylama

Üretim yılı ve makine numarası cihazın güç plakasında yer almaktadır.

Langkampfen,  
2019-01-02 (YYYY-AA-GG)

STIHL Tirol GmbH



Sven Zimmermann, Tasarım Başkanı

## 18. Teknik veriler

|   |  |
|---|--|
| MH 610.0  |  |
| Seri numarası   | 6250   |
| Motor   | 4-zamanlı  |
| Çalıştırma  | İple   |
| Motor tipi  | STIHL<br>EHC 600.0   |
| Silindir hacmi  | 212 ccm  |
| Nominal güç   | 4,4 kW<br>@3600rpm   |
| Yakıt deposu  | 3,6 l  |
| Alet  | 4 çapa<br>bıçağı<br>elemanı ve<br>2 bitki<br>koruma<br>diski |
| Çapa bıçağı çapı  | 31 cm  |
| Direktif 2006/42EC'ye göre                                  |  |
| Ölçülen ses gücü seviyesi $L_{WA}$                          | 98,3 dB(A)   |
| Belirsizlik değeri $K_{WA}$                                 | 3 dB(A)  |
| $L_{WA} + K_{WA}$   | 101 dB(A)  |
| Ölçülen ses basınç seviyesi $L_{pA}$                        | 86 dB(A)   |
| Belirsizlik değeri $K_{pA}$                                 | 3 dB(A)  |
| EN 12096 uyarınca belirtilen karakteristik titreşim değeri: |  |
| Ölçülen değer $a_{hw}$                                      | 6,90 m/s <sup>2</sup>  |
| Belirsizlik $K_{hw}$  | 2,76 m/s <sup>2</sup>  |

En 20643'e göre ölçümlenen değerler

|           |                  |
|-----------|------------------|
| Vites     | 2 ileri + 1 geri |
| En        | 163 cm           |
| Genişlik  | 85 cm            |
| Yükseklik | 105 cm           |
| Ağırlık   | 60 kg            |

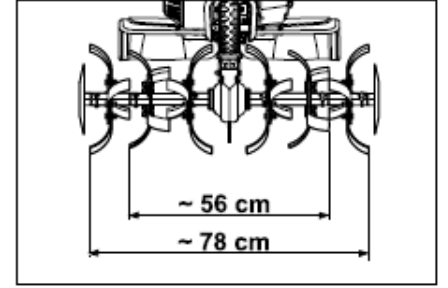

## 18.1 REACH

REACH, kimyasalların tescil edilmesi, değerlendirilmesi ve onaylanmasını kapsayan bir AT yönetmeliğinin adıdır.

1907/2006 No.lu REACH yönetmeliğinin (EG) yerine getirilmesine dair bilgiler [www.stihl.com/reach](http://www.stihl.com/reach) altında verilmiştir.

## 19. Hata arama

✘ gerekirse servise başvurunuz, STIHL, SADAL yetkili servislerini önerir.

📖 bkz. benzinli motor kullanım kılavuzu.

### Arıza:

Benzinli motor çalışmıyor

### Olası nedeni:

- Gaz ayar kolunu durma pozisyonuna ayarlayın
- Yakıt deposu boştur; yakıt borusu tıkanmıştır
- Depodaki yakıt kötü, kirli veya eski
- Buji soketi bujiden çekilmiş, buji kablosu sokete kötü tespitlenmiş
- Buji paslanmış veya hasarlı; elektrod mesafesi yanlış
- Hava filtresi kirlenmiş
- Benzinli motor, birkaç start denemesi nedeniyle “boğulmuş”

### Giderilmesi:

- Gaz ayar kolunu başlangıç pozisyonuna ayarlayın (⇒ 8.1)
- Yakıt doldurma (⇒ 7.15); Yakıt deposunu temizleme (✘)
- Güvenilir bir marka taze yakıt (kurşunsuz benzin) kullanın (⇒ 7.15); Karbüratörü temizleyin (✘)

- Buji soketini takın (📖); Buji kablosu ile soket arasındaki bağlantıyı kontrol edin (✘)
- Bujiyi temizleyin/değiştirin (📖), (✘); Elektrod mesafesini ayarlayın (✘)
- Hava filtresini temizleyin/değiştirin (✘)
- Bujiyi sökün ve kurulaştırın, gaz kolunu durma pozisyonuna itin ve buji sökölükten marş motoru ipini birkaç kez sonuna kadar çekin (📖)

### Arıza:

Benzinli motor çalışırken zorlanıyor veya benzinli motor performansı düşüyor

### Olası nedeni:

- Yakıt deposunda ve karbüratörde su var, karbüratör tıkanmış
- Yakıt deposu kirlenmiş
- Hava filtresi kirlenmiş
- Buji paslanmış

### Giderilmesi:

- Yakıt deposunu boşaltın; yakıt borusunu, yakıt borusunu ve karbüratörü temizleyin (✘)
- Yakıt deposunu temizleyin (✘)
- Hava filtresini temizleyin/değiştirin (📖), (✘)
- Bujiyi temizleyin/değiştirin (📖), (✘)

### Arıza:

Benzinli motor aşırı ısınıyor

### Olası nedeni:

- Soğutma kanatçığı kirlenmiş
- Benzinli motordaki yağ seviyesi yetersiz
- Benzinli motor yüzeyi toprakla kaplı

### Giderilmesi:

- Soğutma kanatçığını temizleyiniz (⇒ 12.2)
- Motor yağı doldurunuz (⇒ 7.15)
- Benzinli motordan toprağı temizleyin

### Arıza:

Benzinli motor gürültülü çalışıyor

### Olası nedeni:

- Hava filtresi kirlenmiş

### Giderilmesi:

- Hava filtresini temizleyin/değiştirin (📖), (✘)

### Arıza:

Kuvvetli duman oluşumu

### Olası nedeni:

- Yağ seviyesi çok yüksek
- Hava filtresi kirlenmiş

### Giderilmesi:

- Yağ dolum miktarını ayarlayın (📖)
- Hava filtresini temizleyin/değiştirin (📖), (✘)

### Arıza:

Çalışma esnasında kuvvetli titreşimler oluşuyor

### Olası nedeni:

- Motor tespiti gevşemiş

### Giderilmesi:

- Motor tespit vidalarını sıkın (✘)

### Arıza:

Çalışma performansı düşük

### Olası nedeni:

- Çapa bıçak seti yanlış monte edilmiş
- Çapa bıçak seti aşınmış
- Fren mahmuzu yanlış ayarlanmış

### Giderilmesi:

- Çapa bıçak setini düzgün monte edin (⇒ 7.7), (⇒ 7.8)
- Çapa bıçak setini değiştirin (✘)
- Fren mahmuzunu ayarlayın (⇒ 11.5)

---

**Arıza:**

Çalışma performansı yok

**Olası nedeni:**

- Tahrik milinde katlanır kopilya mevcut değil

**Giderilmesi:**

- Tahrik milindeki çapa bıçak setinin tespitlemesini kontrol edin (⇒ 7.7), (⇒ 7.8)

---

**Arıza:**

Yüksek şanzıman gürültüsü

**Olası nedeni:**

- Şanzımandaki yağ seviyesi yanlış

**Giderilmesi:**

- Şanzımandaki yağ seviyesini kontrol edin (✘)

---

**Arıza:**

Sürüş tahrik kolu çekiliyken tahrik mili dönmüyor

**Olası nedeni:**

- Çekme teli arızalı
- Tahrik kayışı aşınmış

**Giderilmesi:**

- Çekme telini kontrol edin ve/veya değiştirin (✘)
- Kayışı değiştirin (✘)

## STIHL Distribütör

### TÜRKİYE

#### Merkez

---

SADAL TARIM MAKİNALARI DIŞ TİCARET A.Ş.  
Hürriyet Mahallesi Manas Caddesi No:1 35473  
Menderes, İzmir

 +90 232 210 32 32

 +90 232 210 32 33

 0 850 205 44 18

 [info@sadal.com.tr](mailto:info@sadal.com.tr)

 [www.sadal.com.tr](http://www.sadal.com.tr)

#### Servis

---

Hürriyet Mahallesi Manas Caddesi No:1 35473  
Menderes, İzmir

 +90 232 210 32 32

 +90 232 210 32 33

 0 850 205 44 18

## 20. Servis planı

### 20.1 Teslimat onayı

**Model:** \_\_\_\_\_

**Seri numarası:**

**tarihi:**

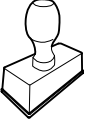

Bir sonraki servis

**tarihi:**

**Model:** \_\_\_\_\_

**Seri numarası:**

**tarihi:**

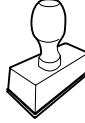

Bir sonraki servis

**tarihi:**

**Model:** \_\_\_\_\_

**Seri numarası:**

**tarihi:**

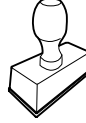

Bir sonraki servis

**tarihi:**

### 20.2 Servis onayı

Bakım çalışmalarında bu kullanım kılavuzunu SADAL yetkili bayinize verin.

Önceden basılmış alanlara bakarak servis çalışmalarının onayını gerçekleştirecektir.

 Servisin yapıldığı tarih

 Bir sonraki servisin tarihi

***STIHL***